

АКВА ВІТА

середня школа
(5-8 класи)

ДОПОМОГА ДЛЯ ЗАХИСТУ (Д.Д.З.)
практичний посібник
з дидактичним матеріалом



ДЕВІЗ:

«Слова, що приносять зцілення, є джерелом життя,
але якщо вони неправильні, то ранять душу»

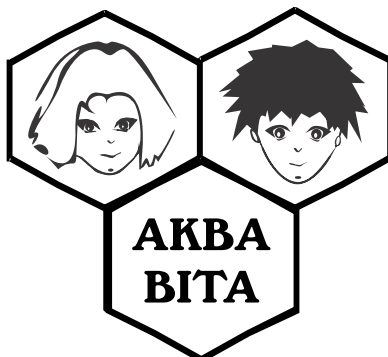

AKVA VITA

ДОПОМОГА ДЛЯ ЗАХИСТУ (Д.Д.З.)

практичний посібник з дидактичним матеріалом

Т. 3 – середня школа (5-8 класи)

АВТОРИ:

Сімона Кимпеан
Еріка Клемм
Анамарія Кордун
Елена Нікореску
Дойна Соломон
Мугур Фреціле
Лауренціу Дінке
Маркус Швіттер
Юлія Островська
Джордж-Маріус Шинка
Тетяна Шинка

ЗАГАЛЬНИЙ ISBN: 978-973-7910-81-3
ISBN для цього тому: 978-973-7910-85-1

ВИДАВНИЦТВО CONSTANT
СІБІУ – 2023

CIP ОПИС БІБЛІОТЕКИ РУМУНІЇ

CIP 22542/ 23.11.2023

Descrierea CIP a Bibliotecii Naționale a României

Akva vîta : dopomoga dlâ zahistu (D.D.Z.) : praktičnij posibnik z didaktičnim materialom. - Sibiu : Editura Constant, 2023-

4 vol.

ISBN 978-973-7910-81-3

T. 3 : Cerednâ șkola (5-8 klasi) / Simona Kimpean, Erika Klemm, Anamariâ Kordun, - 2023. - ISBN 978-973-7910-85-1

I. Cîmpean, Simona

II. Klemm, Erika

III. Cordun, Anamaria

37

Коректура тексту: Тетяна Шинка, Юлія Островська

Верстка: Кармен Стате, Юлія Островська

Графіка і дизайн обкладинки: Роберт Захареску, Діана Захареску, Еріка Клемм

Переклад з румунської: Віоріка Морару

Copyright © РУМУНСЬКА ЄВАНГЕЛІЧНА ЦЕРКВА АУГСБУРЗЬКОГО ВІРОСПОВІДАННЯ

Всі авторські права захищені законом.

Усі права на це видання належать видавництву "Constant".

CONSTANT ВИДАВНИЦТВО і Друкарня - Сібіу

550372 СІБІУ, вул. Васіле Александрі 2

електронна пошта: info@constant.ro • www.constant.ro

ДЕВІЗ:

**«Слова, що приносять зцілення, є джерелом життя,
але якщо вони неправильні, то ранять душу»**

Шановні вчителі, батьки та учні!

Робоча група в рамках проєкту «АКВА ВІТА: ДОПОМОГА ДЛЯ ЗАХИСТУ» – скорочено «АКВА ВІТА: Д. Д. З.» – надає вам робочий інструмент, який підтримує всіх учасників освітнього процесу зі спільною метою: запобігання насильству над дітьми та молодими людьми в усіх його формах.

Цей робочий зошит є частиною набору із 4 спеціальних посібників, розроблених для різних вікових категорій: дошкільний рівень, початковий шкільний рівень – 1-4 класи, середній шкільний рівень – 5-8 класи, рівень старшої школи – 9-11 класи. У кожному зошиті ви знайдете різні підходи до протидії насильству, що зосереджені на таких аспектах, як психологічний, духовний, фізичний захист і запобігання ризикам в онлайн середовищі. Таким чином, ми запевняємо вас у практичному характері матеріалу, розробленого нашою командою, матеріалу, що містить окрім вище перелічених аспектів, конспекти уроків, які містять ігри, відео та інші дидактичні матеріали. Щоб підтримати всіх учасників освітнього процесу, ми додали до кожного зошита низку рекомендацій і пропозицій, що можуть допомогти вам запобігти насильству, виявити його та допомогти тим, хто постраждав від жорстокого поводження у школі або за її межами.

Беручи до уваги той факт, що в Україні одним із обов'язків вчителів та класних керівників є участь у запобіганні насильству над дітьми, спостереження за благополуччям учнів і проведення превентивних заходів, ми створили цей робочий інструмент, щоб полегшити завдання вчителів і батьків.

У нинішніх умовах, коли освітній процес також здійснюється онлайн, ми розуміємо, що ризик небезпек в Інтернеті є дуже високим, тому це спонукає нас вживати заходів для запобігання і цьому виду загрози, акцентуючи увагу на важливості питання безпеки в онлайн середовищі.

Важливо розуміти, що кожен із нас може зробити свій внесок для профілактики і допомоги в разі будь-якого роду небезпеки по відношенню до дітей та молодих людей.

З надією, що ви знайдете в цьому спеціальному посібнику справжню підтримку, ми щиро бажаємо вам успіхів на цьому шляху!

Команда проєкту «АКВА ВІТА: Д. Д. З.»

ЗМІСТ

Вступ: звернення до вчителів, батьків та учнів	1
Що потрібно знати про насильство?	5
Насильство в Інтернеті	8
КОНСПЕКТ УРОКУ № 1 «Самоусвідомлення та впевненість під час перебування в онлайн середовищі»	10
КОНСПЕКТ УРОКУ № 2 «Гра «Емоїї»	13
КОНСПЕКТ УРОКУ № 3 «Одягнені з честю»	15
КОНСПЕКТ УРОКУ № 4 «Кожна дитина – важлива!»	17
КОНСПЕКТ УРОКУ № 5 «Самопізнання та цінності»	19
КОНСПЕКТ УРОКУ № 6 «Ти - дорогоцінна і важлива людина»	21
КОНСПЕКТ УРОКУ № 7 «Як залишатися в безпеці в соціальних мережах»	22
КОНСПЕКТ УРОКУ № 8 «Не закривай очі на соціальні мережі»	25
КОНСПЕКТ УРОКУ № 9 «Обирай безпеку в Інтернеті!»	28
КОНСПЕКТ УРОКУ № 10 «Правильна ціна»	29
КОНСПЕКТ УРОКУ № 11 «Дружба»	35
КОНСПЕКТ УРОКУ № 12 «Що ми знаємо про торгівлю людьми?»	37
Виклики та ризики в Інтернеті	40
Християнська віра – важлива частина:	41
Віднайди те, що було втрачено	42
Де твій скарб?	43
Добрий самарянин у наші дні	45
Довіра і впевненість	47
Ісус Христос – мій Пастир	48
Вступ до фізичної самооборони	50
НАВЧАЛЬНИЙ ПРОЄКТ. Модель самозахисту для спортивних тренерів та вчителів фізичної культури	53
Підсумок: звернення до батьків	55
ЩО ВИ МОЖЕТЕ ЗРОБИТИ, ЩОБ ЗАХИСТИТИ СВОЮ ДИТИНУ?	56
Безкоштовні програми батьківського контролю	57
Корисні лінки	58
Рекомендовані контакти для отримання допомоги	60
Подяка	62
Команда проєкту	62

Що потрібно знати про насильство?

Жорстоке поводження з дітьми – це особливий вид насильства в сім'ї, який, на превеликий жаль, стає все більш поширеним у світі і, зокрема, в Україні. Ця проблема стала бичем, що жорстоко впливає на життя дітей та родин тих дітей, які зазнали насильства (незалежно від типу, контексту та інтенсивності жорстокого поводження). Саме через складність і актуальність цього явища ми вважаємо цей матеріал важливим і необхідним. Будь-який випадок насильства над дитиною має бути виявлений і ліквідований, але насамперед йому потрібно запобігти будь-якими засобами та ресурсами, у будь-якому контексті та з допомогою тих людей, які знають про цей ризик і мають інструменти та можливість діяти.

Вихователь, вчитель або наставник можуть зіграти фундаментальну роль у ранньому виявленні ризиків, ознак або навіть тривалої дії насильства. При цьому педагоги не повинні нести тягар інтервенційної або терапевтичної відповідальності, яка є функцією спеціалізованого психолога. Часто вихователь або вчитель, будучи одним із перших, кого інформують про насильство або ризик насильства, може стати довіреною особою для дитини, яка зазнала насильства, тим самим пропонуючи насамперед моральну й емоційну підтримку, захист і турботу такій дитині. Тактовність, м'якість, пильність, моральність, турбота і гарантія безпеки – ось лише деякі характеристики, які повинен проявляти дорослий під час виявлення і вирішення ситуації, пов'язаної з фактом насильства над дитиною або молодою людиною. Протидіяти насильству потрібно з розсудливістю та делікатністю, щоб дитина/молода людина не відчувала примусу чи болю.

Деякі види насильства над дитиною/молодою особою: фізичне насильство, емоційне насильство (також назване психічним або психологічним), сексуальне насильство, експлуатація, зневага, зловживання психоактивними речовинами, булінг, словесні образи, духовне насильство, відмова від дитини.

За своєю природою (або за тим, як вони були визначені та описані) деякі види насильства можуть бути скоєні тільки сім'єю або опікунами/законними представниками дитини (наприклад, відмова від дитини), а інші можуть бути скоєні будь-ким: словесне, емоційне насильство, сексуальне та ін.

Насильство складається з обману, брехні, введення в оману, маніпулювання, домінування або контролю над дитиною/молодою особою з метою задоволення потреби чи бажання кривдника. Воно може складатися з однієї дії ("вдарив і втік") або повторюватися. Насильство може мати коротку чи тривалу дію. Воно може бути спонтанним або навмисним, може здійснюватися прямим або непрямим шляхом (через третіх осіб, в онлайн середовищі тощо). Насильство може відбуватися на вулиці, у школі, у таборах, під час поїздок, вдома чи у класі. Часто під час або після насильницьких дій жертву (дитину або молоду людину) шантажують або погрожують їй, щоб змусити мовчати і таким чином приховати факт насильства.

Рано чи пізно у дитини/молодої людини, що зазнала насильства, проявляються деякі психологічні симптоми, спричинені пережитою травмою. Різні види насильства можуть викликати різні психологічні проблеми чи симптоми. До них належать: соціальна замкнутість, депресія, затримка емоційного розвитку, зниження успішності в школі, неадекватний емоційний розвиток, втрата академічних/інтелектуальних досягнень, недоречні сексуальні або

еротичні прояви по відношенню до інших дітей, приховування їжі на потім, прогулювання уроків, поведінка уникання певних дій, місць або людей тощо.

Деякі важливі характеристики насильства над дітьми/підлітками, про які варто знати:

1. Насильство завжди пов'язане зі стосунками. Це означає, що насильство відбувається в контексті взаємодії дитини з іншою людиною (особами). Ось чому важливо виявляти пильність щодо характеру взаємодії дітей з іншими людьми.

2. Насильство часто означає жорстоку травму (фізичну та емоційну або просто емоційну) і передбачає певні дії з боку кривдника.

3. Насильство передбачає дію, що завдає шкоди (фізичної та емоційної чи лише емоційної), якої жертва (дитина/підліток) не може уникнути, від якої не може захистити себе, неспроможна втекти, дати відсіч або якимось чином відреагувати.

4. У жертви під час або після випадку насильства відбувається переживання емоційної травми. Жорстоке поводження часто викликає душевний біль, муки, страждання та рани. Наслідки жорстокого поводження в більшості випадків мають тривалий характер і призводять до порушення духовного, психічного і навіть фізичного розвитку дитини/підлітка, до погіршення якості всього життя.

5. Не всяке насильство може сприйматися дитиною як «жорстоке поводження», особливо в ранньому віці, і не всяке насильство сприймається як шкідливе, завдає негайної чи прямої фізичної або емоційної шкоди.

6. Насильство важко виявити. Ми не можемо очікувати, що якщо з дитиною трапиться щось серйозне, «ми обов'язково дізнаємося – неможливо не розпізнати – неможливо, щоб дитина нам не сказала!». Існує багато причин, через які дитина не може або не хоче говорити, що вона зазнала насильства. Наприклад, дитина, яка стала жертвою сексуального насильства, може почуватися дуже «брудною» або «грішною/винною».

7. Часто для того, щоб правильно реагувати на насильство над дітьми, нам потрібно правильно керувати певними упередженнями у собі. Досить часто певні випадки насильства заперечуються, зводяться до мінімуму, ігноруються чи навіть приховуються. Сором, страх або гордість можуть завадити нам виявляти та правильно діяти у таких ситуаціях.

❖ Вікові особливості підлітків (11-14 років)

Підлітки стикаються з різними змінами, коли досягають статевої зрілості, вступаючи в перехідний період між дитинством і дорослим життям.

Це зміни, через які проходить кожен підліток загалом:

- набуття незалежності від батьків;
- гормональні зміни в організмі, які впливають на емоційне та соціальне життя підлітків;
- період розвитку ідентичності в підлітковому віці визначається відповіддю на питання: «Хто я?»;
- розвиток сексуальності є специфічним для молодшого та середнього підліткового віку і призводить до фізичних, світоглядних та поведінкових змін;
- плутанина щодо ролей, зокрема щодо своїх обов'язків;

- розвиток особистості у кожного відбувається по-різному, в залежності від соціальних відносин, які вони встановлюють: деякі підлітки стають інтровертами, а деякі - нестриманими або жорстокими.

- Відмінності у розвитку між хлопчиками та дівчатками:

Відмінності у розвитку між хлопчиками та дівчатками очевидні. У дівчаток статеве дозрівання починається раніше, ніж у хлопчиків, і дозрівають вони швидше, ніж хлопчики.

Якщо в VI і VII класах дівчата вже досягають статевої зрілості, то хлопці виглядають ще досить по-дитячому; в VII-IX класах і хлопці, і дівчата досягають статевої зрілості. Специфічним для підліткового періоду є розвиток дружніх стосунків. Визначальні стосунки пов'язані з досвідом конкуренції, співпраці, дружби та сексуальності.

Конкретні цілі, які ми пропонуємо у рамках нашого проєкту «АКВА ВІТА: допомога для захисту»

Загальна мета:

Навчання неповнолітніх в українській системі освіти навичкам інформаційної гігієни та захисту з метою запобігання різним формам насильства над неповнолітніми шляхом впровадження неформальної методики навчання.

Конкретні цілі:

1. Підвищення рівня інформованості неповнолітніх в Україні щодо існування різних форм насильства.
2. Розвиток навичок самозахисту неповнолітніх шляхом зміцнення їхньої духовної ідентичності, розумових здібностей, емоційного здоров'я та фізичних можливостей.
3. Сприяння процесу виявлення педагогами неповнолітніх жертв насильства в Україні та спрямування їх до відповідних суб'єктів втручання.
4. Підвищення ступеня залучення батьків у процес профілактики та виявлення факторів ризику насильства над дітьми.

Вересень 2023, Команда психологів проєкту «АКВА ВІТА: Д. Д. З.»

Насильство в Інтернеті

Шановні вчителі!

Насильством є будь-який удар по душевній, духовній чи фізичній цілісності. Коли це відбувається в мережі Інтернет, тоді ця форма насильства називається кібербулінгом. Це умисне цькування, яке повторюється протягом тривалого часу і може набувати різних форм: образи, залякування, домагання, поширення пліток, погрози, глузування, дискредитація, маніпулювання з метою отримання грошей, примус до сексуального контакту тощо.

Діти та молоді люди, які стали жертвою кібербулінгу, можуть стати тривожними, замкнутими, відставати у своєму нормальному розвитку, у них навіть можуть розвинути психічні захворювання. У гіршому випадку ті, хто постраждав від кібербулінгу, можуть опинитися у пастці торгівців людьми.

Торговці людьми використовують Інтернет для насильства, змушуючи дітей та молодих людей надсилати фотографії, які потім використовуються для вербування. Правильна інформація про небезпеку в Інтернеті призначена для захисту дітей та молоді та допомоги їм у самозахисті.

Грумінг (онлайн-спокुшання дітей/молодих людей)

Одним із нових злочинів, якому сприяє цифрове середовище та соціальні мережі, є грумінг. Це особлива форма інтернет-булінгу. Метод полягає у заманюванні дітей/молодих людей онлайн, зокрема, з основною метою завоювати їхню довіру. Після чого діти зрештою відправляють свої фотографії інтимного характеру, не підозрюючи, що це вже форма візуальної проституції. Сутенер обіцяє своїм жертвам, що подбає про них, а насправді заманює їх, дарує їм різні подарунки для досягнення своєї мети — поглумитися з них і експлуатувати їх. Цей метод, що має назву «loverboy», найчастіше використовується торговцями дітьми. Наприклад, їхніми мішенями можуть бути діти віком від 5 до 8 років, хлопчики чи дівчатка, чії фотографії та особисті дані можуть бути продані до кола педофілів. Цим сутенерам байдуже на дітей, вони для них є лише джерелом доходу.

Сексторція — це форма сексуального насильства через шантаж, коли людина погрожує опублікувати відверто сексуальні зображення особи, яку шантажують, або когось із її близьких. Злочинець може отримати несанкціонований доступ до пристрою зберігання цих даних чи інформації (хакерство) або зберегти зображення без згоди особи, яку шантажують.

Злочинці створюють фальшиві облікові записи на онлайн-платформах, у соціальних мережах, беруть участь в онлайн-іграх, видаючи себе за дітей або молодих людей того ж віку. Пізніше вони встановлюють дружні стосунки з жертвами, завойовують їхню довіру, після чого використовують метод «loverboy» або примушують жертву сплатити певну грошову суму.

Іншою формою візуального насильства є надсилання матеріалів відверто сексуального характеру. Наприклад, дитині можуть надіслати порнографічне зображення і запитати, чи знає вона, що це таке.

Вербальне насильство – це коли торговці людьми ставлять дітям/молодим людям відверті запитання сексуального характеру. До візуального та вербального насильства слід ставитися серйозно, оскільки воно може завдати немалої шкоди дітям та підліткам.

Хакерство

Інший метод, що використовується, — хакерство, який полягає в установці шкідливого програмного забезпечення на комп'ютер жертви для отримання зображень, відео, контактів або інших даних. Крім того, злочинець може отримати доступ до веб-камери та знімати або фотографувати жертву без її відома.

Методи захисту від кібербулінгу (для дітей/молоді):

1. Будьте обережні з налаштуваннями конфіденційності.
2. Не публікуйте особисту інформацію про себе та свою родину.
3. Вимкніть опцію вашого місцезнаходження під час публікації в Інтернеті.
4. Приймайте запити у друзі тільки від людей, яких ви знаєте особисто.
5. Ніколи не зустрічайтеся з «інтернет-другом» у реальному житті.
6. Подумайте двічі перед тим, як робити публікацію в Інтернеті.
7. Не розміщуйте в Інтернеті та не надсилайте провокаційні записи про себе.
8. Звертайтеся по допомогу, якщо ви відчуваєте загрозу.
9. Повідомляйте про речі, які видаються вам підозрілими.

Висновок: Дуже важливо виявляти наполегливість у тому, щоб вчити дітей/підлітків бути обережними.

Україна: Національна гаряча лінія з протидії торгівлі людьми та консультування мігрантів: 0 800 505 501 або 527 (безкоштовно з номерів мобільних операторів України).

Торговці людьми використовують усі слабкі сторони жертв, щоб завоювати їхню довіру та маніпулювати ними. Щоб не стати їх жертвою:

Перевіряйте будь-яку інформацію в Інтернеті!

Ретельно обирайте людей, яких ви додаєте до свого списку контактів!

Не розміщуйте надто багато особистої інформації у профілі, видимому для всіх!

Не надсилайте провокаційні фотографії через Інтернет!

Ніколи не ходіть на побачення наодинці з людиною, з якою спілкувались лише онлайн!

«Я не думаю, що це може статися зі мною» — спосіб мислення, який може призвести до ситуацій із серйозними наслідками.

НАЦІОНАЛЬНА ГАРЯЧА ЛІНІЯ З ПРОТИДІЇ ТОРГІВЛІ ЛЮДЬМИ ТА КОНСУЛЬТУВАННЯ МІГРАНТІВ

зі стаціонарних телефонів в Україні **0 800 505 501** з мобільних телефонів в Україні **527** електронні консультації **www.527.org.ua**

ТЕЛЕФОНУЙ БЕЗКОШТОВНО Й АНОНІМНО ЩОДНЯ З 08.00 ДО 20.00

Урядова лінія з протидії торгівлі людьми 15-47	Національна поліція України 102	Департамент міграційної поліції НПУ 098 481 03 45 / 098 481 03 45	Уповноважений Верховної Ради України з прав людини 0 800 501 720
--	---	---	--

Міністерство соціальної політики | Міністерство закордонних справ України | USAID | MOM |

Джерело зображення: <https://smu.dsp.gov.ua/news/torhivlia-liudmy-tse-ne-mif-tse-realnist-cherez-viinu-rosii-proty-ukrainy-zrostauiut-ryzyky-torhivli-liudmy/>

КОНСПЕКТ УРОКУ № 1

ТЕМА: «Одягнені з честю»

КЛАС: 5

ТИП: змішаний

МЕТА: Усвідомлення важливості внутрішніх цінностей

ЦІЛІ/КОМПЕТЕНЦІЇ:

Ц 1 – усвідомити важливість нашого одягу під час різних видів діяльності та подій;

Ц 2 – усвідомити, що цінність людини не залежить від одягу;

Ц 3 – проаналізувати внутрішні цінності, які ми можемо «носити».

Ц 4 – визнати, що кожна людина може вибрати «одяг», який вона хоче (який робить їй честь) для виконання певної діяльності.

ХІД УРОКУ:

Етапи діяльності	Оперативні цілі	Дидактична діяльність	Дидактичні матеріали (засоби та форми організації)	Висновки (оцінки)
Організаційний момент				
Концентрація уваги	Ц 1 Ц 3	Учні відповідають на запитання : «Який одяг ви носите: на весіллі, коли граєтесь на вулиці, коли працюєте надворі, коли йдете до церкви, на свято? Що відбувається, коли ми одягаємо різний одяг? Що ви відчуваєте, коли одягаєте модний одяг на свято? Що ви відчуваєте, коли ви одягнені у брудний одяг після роботи надворі? Якби у вас було достатньо грошей, який одяг ви б хотіли носити?» Кожен учень відповідає по черзі одним реченням.	<i>Бесіда</i>	
Конкретизація теми/ завдань уроку				
Повідомлення нового змісту	Ц 2	Кожен учень письмово відповідає одним реченням на запитання (<i>Додаток 1</i>). Обговорення результатів.	<i>Письмова відповідь</i>	
Закріплення та систематизація матеріалу	Ц 4	Робота над колажем «Людина» . Всі учні отримують шаблон у формі людини (прикріплений до матеріалу).	<i>Колаж</i>	<i>Виставка учнівських робіт</i>
Висновки, оцінки				

Додаток 1

Кожен учень письмово відповідає одним реченням на наступні запитання:

1. Наскільки важливо для тебе, щоб хтось носив чистий одяг?
2. Наскільки важливо для тебе, щоб хтось носив дорогий і сучасний одяг?
3. Як ми поведимося з людиною, яка носить стильний, дорогий одяг? Як ми поведимося з тим, хто носить брудний і бідний одяг?
4. У що ще ми можемо бути одягнені, крім одягу?

5. Давайте разом пошукаємо відповіді і запишемо їх у зошит:
 - Що таке честь?
 - Що таке гідність?
 - Що означає чесність?
6. Кого ми повинні шанувати чи поважати? *(Очікувані відповіді: батьків, Бога, священників, вчителів, поліцейських, лікарів і т.д.).*
7. А кого ви шануєте/поважаєте?
8. Чи хочете, щоб вас поважали?

Бог одягнув тебе в честь і гідність через Свою любов до тебе, Він створив тебе, Він обрав тебе для життя, ти дорогоцінний і цінний в Його очах, Він любить тебе і хоче бути твоїм Батьком, Він хоче, щоб ти знав, що Він є твоїм духовним Батьком.

Робота над колажем «Людина»

Всі учні отримують шаблон у формі людини.

Учитель вибирає тканини, якими учні потім «одягнуть» шаблон, приклеюючи маленькі шматочки тканини, відповідно до того, що їм подобається і що, на їхню думку, їм найбільше личить з різних тканин, а потім учні створюють колаж, наклеюючи тканину на шаблон. *(Учитель та/або учні приносять тканини з дому).*

Для виготовлення виробу потрібно:

Легкий картонний трафарет, невеликі шматочки яскравої тканини для дівчаток і джинсової або іншої тканини для хлопчиків. Також використовуйте: клей, гудзики тощо.

Потім можна організувати виставку учнівських робіт, де кожен може побачити і оцінити роботи своїх однокласників.



КОНСПЕКТ УРОКУ №2

ТЕМА: Самопізнання та цінності

КЛАС: 5

ТИП: змішаний

МЕТА: Підвищити здатність до самопізнання та самоцінності

ЦІЛІ/КОМПЕТЕНЦІЇ:

Ц 1 – описати види діяльності, які приносять задоволення учням;

Ц 2 – продемонструвати, як спілкуватися в неприємних ситуаціях;

Ц 3 – усвідомити особисту цінність.

ХІД УРОКУ:

Етапи діяльності	Оперативні цілі	Дидактична діяльність	Дидактичні матеріали (засоби та форми організації)	Висновки (оцінки)
Організаційний момент				
Концентрація уваги	Ц 1	Вчитель запитує: «Чи легко вам у повсякденному житті відмовитися від запрошення друзів поспілкуватися?»	Обговорення	
Конкретизація теми/ завдань уроку				
Повідомлення нового змісту	Ц 2 Ц 3	Намалювати те, що робить тебе щасливим: «Мої джерела радості» Вправа на вираження емоцій та формулювання уявлень про дружбу: «Неприємні ситуації». Рольові ігри: - Акваріум - Диво	Деталі завдань подано нижче	Презентація робіт
Закріплення та систематизація матеріалу	Ц 3	Що ви відчули? Що ви дізналися нового? Що ви дізналися про себе?		
Висновки, оцінки		Що вам було цікавого в тому, що ми сьогодні робили?		

Мої джерела радості

Учитель просить учнів намалювати те, що робить їх щасливими. Учні презентують свої малюнки однокласникам (*Необхідні матеріали: кольорові олівці/фломастери, альбом для малювання/папір А4*).

Неприємні ситуації

(Вправа на вираження емоцій та формулювання уявлень про дружбу)

Учні вигадують неприємну ситуацію, в якій вони повинні розповісти дорослим про те, що сталося. Наприклад: вони розбили вікно в школі і повинні були визнати свою провину перед вчителем. Як вони сформулювали проблему, що відчували, як відреагував вчитель? Разом з учителем учні шукають найкращий спосіб розповісти про неприємні події у формі гри.

• Рольові ігри:

- **«Акваріум»** - це рольова гра, у якій беруть участь 2-3 людини, а решта виступають у ролі спостерігачів, що дає змогу одним «прожити» ситуацію, а іншим – аналізувати ситуацію зі сторони і «співпереживати». Учасники в «акваріумі» мають обговорювати ситуацію настільки голосно, щоб інші все чули (не кричати, звісно, але розмовляти досить голосно) – це подолання сором'язливості, розвиток уміння публічно висловлювати свою точку зору.

Етапи реалізації:

1. Всіх учасників розділити на малі групи (по 2-3 особи).
2. Учасники однієї з малих груп сідають за стіл (в «акваріум») у центр залу (активна робоча група), ведучий пропонує їм завдання для виконання та необхідну інформацію. А решта учасників (пасивна робоча група) виступають у ролі спостерігачів.
3. Учасникам активної робочої групи для виконання завдання необхідно:
 - прочитати вголос ситуацію-завдання;
 - обговорити її в групі, використовуючи метод дискусії;
 - дійти до спільної думки за 3-5 хв.

Учасники пасивної робочої групи мають на цьому етапі діяльності слухати, не втручаючись у процес обговорення, і спостерігати.

4. Учасники активної робочої групи після озвучення спільної думки займають свої місця, а учасники пасивної робочої групи обговорюють такі запитання:
 - Чи згодні ви з думкою групи, яка висловилася?
 - Чи була ця думка достатньо аргументованою?
 - Який із аргументів ви вважаєте найбільш переконливим?

5.=1. Після цього місце в «акваріумі» посідає інша група й обговорює таку ситуацію. Усі групи по черзі мають побувати в «акваріумі», і діяльність кожної з них має бути обговорена аудиторією.

- **«Диво»:** Учитель готує гарно обгорнуту і вистелену коробку, в яку поміщає дзеркало відповідного розміру. Для створення таємничої атмосфери потрібна спокійна музика. За допомогою якомога загадковішого вступу вчитель створює магічну атмосферу для гри: «Я

приніс сюди дивну скриньку, в якій знаходиться диво. Кожен з вас по черзі підійде сюди, і я покажу йому диво. Ви повинні уважно подивитися на те, що побачите. Моє прохання - зберігати побачене в таємниці до кінця гри».

Запитання:

1. Що ви відчули, коли побачили диво?
2. Як це – відчувати свою цінність?
3. Хто допомагає вам відчувати себе цінним?
4. Як ви можете допомогти оточуючим відчути свою цінність?

КОНСПЕКТ УРОКУ № 3

ТЕМА: Ти – дорогоцінна і важлива людина

КЛАС: 5

ТИП: змішаний

МЕТА: Зрозуміти, наскільки цінною і важливою є кожна людина

ЦІЛІ/КОМПЕТЕНЦІЇ:

Ц1 – зрозуміти, що якими б дорогими не були деякі предмети, людина є безцінною;

Ц2 – усвідомити, що всі люди є однаково цінними і важливими перед Богом;

Ц3 – показати, що найцінніше в людині – це її серце, її душа;

Ц4 – зобразити у форматі колажа власне дорогоцінне серце.

ХІД УРОКУ:

Етапи діяльності	Оперативні цілі	Дидактична діяльність	Дидактичні матеріали (засоби та форми організації)	Висновки (оцінки)
Організаційний момент				
Концентрація уваги	Ц 1	Навчання через гру « Скільки коштує...? »	<i>Деталі гри подано нижче</i>	
Конкретизація теми/ завдань уроку				
Повідомлення нового змісту	Ц 2 Ц 3	Бесіда на тему: «Що є найціннішим та найдорожчим у світі?» Бесіда на тему: «Звідки походить твоя цінність?»	<i>Бесіда</i>	
Закріплення та систематизація матеріалу	Ц 4	Робота над колажем «Моє серце»	<i>Колаж</i>	<i>Виставка робіт учнів</i>
Висновки, оцінки				

Гра «Скільки коштує...?»

Учитель формує 2 команди для гри. Спочатку показує команді А малюнок, потім – команді Б, і вони повинні вгадати, скільки коштує зображений на ньому предмет. *(Учням показують картинки із зображенням автомобіля, мобільного телефону, одягу, будинку, дорогих речей і т.д.).*

В кінці вчитель показує малюноки однієї дитині і запитує:

«Як ви думаєте, скільки грошей коштує ця дитина?» *(Правильна відповідь: «Дитина/людина безцінна»).*

Підсумок: Скільки балів набрали команди А і Б?

Бесіда на тему «Що є найціннішим та найдорожчим у світі?»:

- Немовля чи дитина?
- Дитина чи дорослий?
- Багата людина чи бідна людина?
- Відома людина чи людина у в'язниці?
- Людина з інвалідністю чи здорова людина?

Бесіда повинна привести учнів до думки, що оскільки ми створені за образом і подобою Божою як найвище досягнення творіння, то найцініше, що є на Землі, – це людина!

Бесіда на тему: «Звідки походить твоя цінність?»

(Залучення всіх учнів до обговорення)

- Бог Отець створив тебе і любить тебе, ось звідки походить твоя безцінна цінність.
- Ісус Христос помер за нас, Він любить тебе, і саме звідси походить твоя безцінна цінність.
- Святий Дух хоче жити в нас, Він любить тебе, і саме звідси походить твоя безцінна цінність.
- Що найцініше всередині людини, про що ми говоримо?
- Чи знаєш ти, наскільки ти цінний?
- Де твій скарб?
- Твій скарб у тобі самому і це – твоє серце.

Робота над колажем «Моє серце»

Учитель роздає учням шаблон із зображенням серця, а учні розфарбовують його кольорами на свій вибір.

Кожен учень обирає з пластикових намистин камінчики, які зображують дорогоцінні камені, і наклеює їх на своє розфарбоване «серце» яке потім можуть поставити у спеціальному місці у своїй кімнаті, щоб нагадувати собі, наскільки воно дорогоцінне і цінне. *(Необхідні матеріали: трафарет, фарби, пластикові намистини та блискучі аксесуари).*

Підсумок: виставка робіт учнів, де кожен може побачити роботи своїх однокласників. Хто з учнів бажає, може продемонструвати і розповісти про свою роботу *(екскурсія по галереї)*.



КОНСПЕКТ УРОКУ №4

ТЕМА: Самоусвідомлення та впевненість під час перебування в онлайн середовищі

КЛАС: 6

ТИП: змішаний урок

МЕТА: Підвищити здатність до само- та взаємопізнання

ЦІЛІ/КОМПЕТЕНЦІЇ:

Ц 1 – підвищення самопізнання та самопрезентації;

Ц 2 – усвідомлення власних можливостей і навичок;

Ц 3 – розвиток навичок самозахисту під час перебування в онлайн середовищі.

ХІД УРОКУ:

Етапи діяльності	Оперативні цілі	Дидактична діяльність	Дидактичні матеріали (засоби та форми організації)	Висновки (оцінки)
Організаційний момент				
Концентрація уваги	Ц 1	Учитель звертається до учнів із запитанням: «Якби ви знімалися у фільмі, якого персонажа ви б хотіли зіграти?»	Обговорення	
Конкретизація теми/ завдань уроку				

Повідомлення нового змісту	Ц 2	Намалювати символ, який характеризує самого себе «Моя візитна картка» (деталі подано нижче). Робота над малюнком «Дерево можливостей» (деталі подано нижче).	Символ Малюнок	
Закріплення та систематизація матеріалу	Ц 3	Вправа на вираження емоцій: Учні дивляться відео «Друзі по-справжньому, а не в Інтернеті» і обговорюють з учителем небезпеки Інтернету.	Відео: https://www.evangel.ro/ua-clips/	
Висновки, оцінки		Що вам сподобалося в нашому сьогоднішньому уроці?		

Моя візитна картка

Учитель просить учнів намалювати символ, який представляє кожного з них (можна запропонувати кілька критеріїв для вибору символів).

Тримавши «візитну картку» на грудях, учасники сідають у коло і презентують свої символи, пояснюючи, що означає символ і що він представляє. Вчитель просить учнів записати твердження у робочому зошиті і розподілити їх за шкалою від 9 до 1, відповідно до важливості, яку учні надають кожному з них (найвищий бал - 9, найнижчий - 1).

1. Я хотів би брати участь у заходах з самопізнання.
2. Я хотів би мати більше часу для своїх захоплень і хобі.
3. Я хотів би бути сміливішим/сміливішою.
4. Я зосереджуюсь на прогресі в навчанні.
5. Я вірю в симпатію, дружбу та любов до когось.
6. Сім'я та друзі важливі для мене.
7. Я вважаю, що в житті потрібно бути впевненим у власних силах.
8. Я хочу більше захищати природу.
9. Я ціную будь-якого доброзичливого і небайдужого однокласника.

Дерево можливостей

На великому аркуші паперу (120x80 см) вчитель малює дерево з такою кількістю гілок, скільки є учнів у класі. На кінцях гілок написані імена учнів. Листя дерева символізують вміння та навички учнів. На листочках напишіть те, що учні роблять найкраще (спорт, читання, хобі тощо).

КОНСПЕКТ УРОКУ № 5

ТЕМА: Кожна дитина – важлива!

КЛАС: 6

ТИП: змішаний

МЕТА: Поглибити навички самозахисту в Інтернеті

ЦІЛІ/КОМПЕТЕНЦІЇ:

Ц 1 – розпізнавати власну поведінку в Інтернеті;

Ц 2 – усвідомлювати небезпеки спілкування з незнайомцями в Інтернеті.

ХІД УРОКУ:

Етапи діяльності	Оперативні цілі	Дидактична діяльність	Дидактичні матеріали (засоби та форми організації)	Висновки (оцінки)
Організаційний момент				
Концентрація уваги	Ц 1	Учитель запитує: «Чи легко вам у повсякденному житті відмовитися від запрошення на концерт/в кіно, яке ви отримали від вашого найкращого друга?»	<i>Обговорення</i>	
Конкретизація теми/ завдань уроку				
Повідомлення нового змісту	Ц 1 Ц 2	Про що слід повідомляти в інтернеті і яку інформацію про себе можна розповсюджувати? Відповісти на це питання допоможе тест Білборда	<i>Тест Білборда</i> <i>(деталі подано нижче)</i>	
Закріплення та систематизація матеріалу	Ц 2	Колаж «Безпечний інтернет»	<i>Колаж</i> <i>(деталі подано нижче)</i>	
Висновки, оцінки				

Тест Білборда (<https://stop-sexting.in.ua/adult/pochatkova-shkola-7-9-rokiv/>)

Хід вправи: Підготуйте по 3 стікери трьох різних кольорів, засоби для запису (олівець чи ручку) та місце для розміщення стікерів (це може бути стіна, дверцята шафи тощо). Запропонуйте учням взяти ручку чи олівець та роздайте стікери.

По черзі диктуйте завдання, що слід написати на стікерах, після того, як учні записали свої відповіді.

- На перших трьох стікерах – написати свої особливості, якими він чи вона дуже пишається (це може бути риса характеру, колір волосся тощо – що завгодно);

- На наступних трьох стікерах – свої перемоги в житті (наприклад, те, що навчився чи навчилася плавати, прочитав чи прочитала велику книгу тощо);

- А на останніх трьох – свої секрети (варто наголосити, що якщо учень не хоче, то секрет можна не записувати, а позначити будь-яким умовним знаком: намалювати сердечко, сніжинку, пташку тощо).

Після того, як учні заповнили стікери, запропонуйте на ліву частину стіни повісити ті, на яких вони записали свої особливості та озвучити їх. Після цього запропонуйте на праву сторону стіни прикріпити стікери, на яких зазначені перемоги та також озвучити їх. Після того, як пустою залишилась лише середня частина стіни, запропонуйте уявити, що ця стіна – це білборд, який висить біля навчального закладу і все, що на неї зараз повісити, буде бачити вся школа.

Запитайте, чи хочуть учні прикріпити на цей білборд стікери, на яких написали свій секрет. Переважно, діти не хочуть вішати ці стікери та потрібно пояснити, що це добре і вони не повинні цього робити. Якщо хтось із учнів хоче озвучити секрети, то обговоріть з ними те, що приватна інформація може бути відома тільки вузькому колу людей, наприклад, батькам чи родичам.

Тест Білборда полягає в тому, щоб учні уявили, що все, що вони хочуть написати або надіслати, висить на великому білборді перед школою, який бачать усі. Якщо вони не хочуть, аби будь-хто міг це побачити, тоді не варто публікувати такі матеріали чи навіть надсилати їх в особисті повідомлення.

Колаж «Безпечний інтернет»

(<https://stop-sexting.in.ua/adult/pochatkova-shkola-7-9-rokiv/>)

Обладнання: кольорові журнали, надруковані зображення, білий папір, маркери чи олівці.

Хід вправи: Згадайте разом з учнями основні правила безпечного користування інтернетом, відшукайте картинки, які асоціюються з цими твердженнями (подані нижче), або намалюйте свої зображення – створіть єдиний колаж. Така «картина» може стати гарним нагадуванням про безпеку в інтернеті на кожен день!

Основні правила безпечного користування інтернетом:

- Долучати «в друзі» лише тих людей, кого знаєш в реальному житті.
- Мати «закритий профіль» у соціальних мережах.
- Не відписувати у приватних повідомленнях незнайомим людям.
- Не зазначати приватну інформацію: домашня адреса, номер телефону, номер школи, де навчаєшся та/або адреси позашкільних занять, логін та пароль від особистої сторінки.
- Бажано не відмічати свою геолокацію, також не варто відмічати ті місця, де живеш, навчаєшся та часто буваєш.
- Не надсилати свої інтимні фото у приватні повідомленнях ані тим, кого вже знаєш, ані тим, з ким познайомились в інтернеті.

КОНСПЕКТ УРОКУ №6

ТЕМА: Дружба

КЛАС: 6

ТИП: змішаний

МЕТА: Розвинути навички позитивної соціальної взаємодії

ЦІЛІ/КОМПЕТЕНЦІЇ:

Ц 1 – сприяти розвитку почуття дружби;

Ц 2 – сприяти формуванню позитивного ставлення до інших, включаючи довіру та повагу.

ХІД УРОКУ:

Етапи діяльності	Оперативні цілі	Дидактична діяльність	Дидактичні матеріали (засоби та форми організації)	Висновки (оцінки)
Організаційний момент				
Концентрація уваги	Ц 1	Гра «Впевненість в собі»	<i>Деталі гри подано нижче</i>	
Конкретизація теми/ завдань уроку				
Повідомлення нового змісту	Ц 1	Мозковий штурм «Формулювання ідей про дружбу». Учні пишуть коротке есе на одну із запропонованих тем на основі обговорених запитань. Учні, які виявили бажання, презентують свої есе перед класом.	<i>Деталі подано нижче</i>	
Закріплення та систематизація матеріалу	Ц 2	Прокоментуйте наступне речення: «Той, хто товаришує, легко стає другом». Як ми можемо стати друзями в довгостроковій перспективі?	<i>Обговорення</i>	
Висновки, оцінки				

Гра «Впевненість в собі»

Учитель дає учням таку інструкцію: «Уявіть, що ви носите бутафорські окуляри (їх можна зробити з картону). Вони мають назву: «Впевненість у собі».

Учитель просить учнів по черзі розповісти, що вони бачать через ці окуляри.

Мозковий штурм «Формулювання ідей про дружбу»

Учні обговорюють ідеї про дружбу на основі наступних запитань:

1. Коли ми називаємо когось другом?
2. Якими якостями повинен володіти справжній друг?
3. Хто такі ресурсні люди?

Потім пишуть коротке **есе на тему «Хто такий справжній друг?/Що таке справжня дружба?»**

Учні, які виявили бажання, презентують свої есе перед класом.

КОНСПЕКТ УРОКУ №7

ТЕМА: Як залишатися в безпеці у соціальних мережах

КЛАС: 7

ТИП: змішаний

МЕТА: Поглибити навички самозахисту в Інтернеті

ЦІЛІ/КОМПЕТЕНЦІЇ:

Ц 1 – розвивати критичне сприйняття власного іміджу, що просувається в Інтернеті;

Ц 2 – усвідомлювати небезпеки спілкування з незнайомими людьми в Інтернеті;

Ц 3 – знати зміст термінів «торгівля людьми або дітьми», «торговці людьми», та «сексуальне насильство».

ХІД УРОКУ:

Етапи діяльності	Оперативні цілі	Дидактична діяльність	Дидактичні матеріали (засоби та форми організації)	Висновки (оцінки)
Організаційний момент				
Концентрація уваги	Ц 1	Учитель пропонує учням уявити, що вони перебувають на власній планеті. Учитель просить учнів описати, як вони бачать світ звідти. Кожен учень починає зі слів: «З моєї планети світ...»		
Конкретизація теми/ завдань уроку				

Повідомлення нового змісту	Ц 2	<p>Дискусія на тему: «Знання різниці між віртуальним і реальним зображенням людини».</p> <p>Вчитель показує учням 3 малюнки людей. На них зображені різні вирази обличчя та пози тіла. Кожен малюнок пронумерований 1-3.</p> <p>Учням пропонується заповнити таблицю в <i>робочому аркуші 1</i>.</p> <p>Учні переглядають відео «Будьте обережними в соціальних мережах!» та обговорюють з учителем зміст відео. Потім вони заповнюють <i>робочий аркуш 2</i></p>	<p><i>Відео:</i> «Будьте обережними в соціальних мережах!» https://www.evangel.ro/ua-clips/ (або https://www.youtube.com/watch?v=88hZErLsilc)</p>	
Закріплення та систематизація матеріалу	Ц 3	<p>Самостійна робота:</p> <p>Учні читають текст з <i>робочого аркуша 3</i>, а потім заповнюють таблицю.</p>		
Висновки, оцінки		Перелічіть три речі, які вам здалися цікавими з того, що ми сьогодні робили.		

Дискусія на тему «Знання різниці між віртуальним і реальним зображенням людини»

Вчитель показує учням 3 малюнки людей. На них зображені різні вирази обличчя та пози тіла. Кожен малюнок пронумерований 1-3.

Учням пропонується заповнити таблицю в *робочому аркуші 1*.

• Робочий аркуш 1

На малюнку зображено...	Я думаю, що вона/він...

Учні переглядають відео «Будьте обережними в соціальних мережах!» та обговорюють з учителем зміст відео. Потім вони заповнюють *робочий аркуш 2*.

• **Робочий аркуш 2**

ДАВАЙТЕ ПЕРЕВІРИМО, ЩО МИ ЗРОЗУМІЛИ

- Хто така Б'янка?	
- Що їй подобається?	
- Чому вона прийняла запит Алекса у друзі?	
- Чим Б'янка незадоволена?	
- Яку особисту інформацію вона дала Алексу?	
- Чому Б'янка сказала Алексу: «Я така рада, що ти мене розумієш!»	
- Хто такий Алекс насправді?	
- Чи спілкується Алекс в Інтернеті під вигаданим ім'ям?	
- Коли Б'янка надсилає Алексу свої фотографії, що Алекс робить з ними?	
- Що сталося, коли Алекс запросив Б'янку на побачення?	

Усвідомлення небезпеки спілкування з людиною, яка має фальшиву ідентичність.

Учитель обговорює термін «торгівля людьми». Учні заповнюють першу та другу колонки «Я знаю» та «Я хочу знати» в таблиці, потім читають текст з *робочого аркуша 3* і заповнюють останню колонку «Я дізнався» таблиці.

• **Робочий аркуш 3**

Уважно прочитайте наступний текст:

«Торгівля людьми є серйозним порушенням прав і свобод людини та одним зі злочинів з найтяжчими гуманітарними наслідками. Існує багато випадків, коли діти потрапляють до рук людей, для яких немає нічого важливішого, ніж заробити гроші на їхній експлуатації.

Дітей можуть примушувати до примусової праці, жебракування, вчинення злочинів. Торговля людьми – це також вилучення органів, сексуальна експлуатація, примушування до проституції та ін. Торговці людьми – це ті, хто вербує людей, використовує їхню наївність, обманює і застосовує силу для вербування, перевезення та передачі.

Секстортинг – це нова загроза, що виникла в Інтернеті, це кіберзлочин, який можна розглядати як акт сексуального насильства. Секстортинг – це форма сексуальної експлуатації шляхом шантажу, коли особа погрожує опублікувати зображення сексуального змісту самої жертви або її близьких, якщо жертва не виконає бажання кривдника».

Заповніть наступну таблицю:

Я знаю	Я хочу знати	Я дізнався

КОНСПЕКТ УРОКУ №8

ТЕМА: Обирай безпеку в Інтернеті!

КЛАС: 7

ТИП: змішаний

МЕТА: Підвищити обізнаність молоді щодо необхідності вжиття заходів безпеки в Інтернеті.

ЦІЛІ/КОМПЕТЕНЦІЇ:

Ц 1 – розвивати критичне ставлення до іміджу, який хтось просуває в Інтернеті;

Ц 2 – розвивати здатність до самозахисту в Інтернеті;

Ц 3 – навчитись розпізнавати методи фішингу.

ХІД УРОКУ:

Етапи діяльності	Оперативні цілі	Дидактична діяльність	Дидактичні матеріали (засоби та форми організації)	Висновки (оцінки)
Організаційний момент				
Концентрація уваги	Ц 1	Гра на розвиток уяви «3 моєї планети світ...»	<i>Деталі гри подано нижче</i>	
Конкретизація теми/ завдань уроку				
Повідомлення нового змісту	Ц 2 Ц 3	Дискусія на тему: «Знання різниці між віртуальним і реальним зображенням людини».	<i>Дискусія</i>	
Закріплення та систематизація матеріалу	Ц 3	Самостійна робота. Виявлення різниці між іміджем і реальністю. Вчитель пропонує учням переглянути відеоролик «Кібер грумінг». Усвідомлення небезпеки спілкування з людиною, яка видає себе за когось іншого.	<i>Відео:</i> https://www.youtube.com/watch?v=b-gaa9Zl2JE&t=7s	
Висновки, оцінки		Якби вам потрібно було сказати одне речення про роботу, яку ми сьогодні виконали, що б ви сказали?		

Гра на розвиток уяви «3 моєї планети світ...»

Учитель пропонує учням уявити, що вони перебувають на іншій планеті. Учитель просить учнів розповісти, як вони бачать світ, у якому ми живемо, зі своєї планети.

Кожен учень продовжує речення: «3 моєї планети світ...»

Дискусія на тему «Знання різниці між віртуальним і реальним зображенням людини»

Учитель показує учням 5 фотографій людей. На них зображені різні вирази обличчя та пози тіла. Кожна картинка підписана цифрою від 1 до 5.

Учням пропонується заповнити таблицю *робочий аркуш 1*.

Висновок вправи полягає у тому, що фотографія не може розповісти нам все про людину. В Інтернеті кожен публікує про себе те, що вважає за потрібне. У своїх дописах учні мають подумати, що вони хочуть розповісти про себе, враховуючи момент безпеки в Інтернеті.

❖ *Робочий аркуш 1*

	На малюнку зображено...	Я думаю, що вона/він є...
1		
2		
3		
4		
5		

Самостійна робота

Виявлення різниці між іміджем і реальністю

Вчитель пропонує учням переглянути відеоролик «Кібер грумінг»: <https://www.youtube.com/watch?v=b-gaa9Zl2JE&t=7s>

Учні разом з учителем аналізують відео, а потім заповнюють робочий аркуш 2. Учні в парах обговорюють отримані відповіді.

Учитель обговорює з учнями поняття «фішинг».

Фішинг – це шахрайська спроба викрасти ваші облікові дані з різних веб-сайтів, використовуючи веб-сторінки, які виглядають дуже схожими на оригінальні, на які ви зазвичай заходите.

❖ *Робочий аркуш 2*

Дайте відповідь на наступні запитання:

- Чи може будь-яка людина стати мішенню для торговців людьми?
- Чи знаєте ви людей з вашого близького оточення, яких обманювали, погрожували або шантажували незнайомці в Інтернеті?
- Що таке сексуальний шантаж?
- Чи можна довіряти обіцянкам незнайомців, з якими ми спілкуємося в Інтернеті?
- Чи можемо ми пристати на запрошення зустрітися з кимось, хто обіцяє вирішити наші проблеми?
- Чи є викрадення дітей в Інтернеті злочином?
- До кого звертатися людям, яким погрожують в Інтернеті?

- Чи повинні ті, хто став жертвою торговців людьми, «вирішувати проблеми» з ними наодинці?

❖ **Робочий аркуш 3**

Дайте відповіді на наступні запитання про фішинг:

№	Твердження	Так	Ні	Не знаю
1	Чи варто звертати увагу на написання вебадрес, на які ви заходите?			
2	Чи можна вводити дані для входу на адресу без префікса https?			
3	Чи може шкідливий HTML- файл бути основою фішингової атаки?			
4	Чи можна на будь-якій веб-сторінці або онлайн - формі заповнювати всі свої персональні дані, які можуть бути використані для відновлення ваших облікових записів в Інтернеті?			
5	Чи добре мати антивірус на своєму ноутбуці або комп'ютері?			
6	Чи добре використовувати потужний спам- фільтр на вашому ноутбуці або ПК?			
7	Чи корисно постійно мати активний антивірус, встановлений на вашому ноутбуці або комп'ютері?			
8	Чи корисно щотижня або щонайбільше раз на два тижні сканувати комп'ютер антивірусною програмою?			

Учням пропонується заповнити робочий аркуш 4.

❖ **Робочий аркуш 4**

Я знаю	Я хотів би знати	Я дізнався

КОНСПЕКТ УРОКУ №9

ТЕМА: Правильна ціна

КЛАС: 7

ТИП: Змішаний

МЕТА: Усвідомлення цінності людини.

ЦІЛІ/КОМПЕТЕНЦІЇ:

Ц 1 - продемонструвати, що людина – безцінна.

ХІД УРОКУ:

Етапи діяльності	Оперативні цілі	Дидактична діяльність	Дидактичні матеріали (засоби та форми організації)	Висновки (оцінки)
Організаційний момент				
Концентрація уваги	Ц 1	Бесіда «Я – відома людина»	Деталі подано нижче	
Конкретизація теми/ завдань уроку				
Повідомлення нового змісту	Ц 1	Гра «Правильна ціна»	Деталі подано нижче	
Закріплення та систематизація матеріалу	Ц 1	Написати твір на тему «Торгівля людьми» за 5 хвилин (5-10 речень) Торгівля людьми є серйозним порушенням прав і свобод людини та одним із злочинів, що має найтяжчі гуманітарні наслідки.		
Висновки, оцінки		Складіть девіз, що підкреслює цінність людини.		

Бесіда «Я – відома людина»

Кожен учень уявляє себе відомою людиною і розповідає історію про те, як він/вона стали відомими (хто він/вона, в чому він/вона досягнув(ла) великих результатів, яке його/її найважливіше досягнення, як він/вона відчуває себе в ролі «відомої людини»).

Гра «Правильна ціна»

Учитель формує 2 команди. Спочатку показує команді А малюнок, і вони повинні вгадати, скільки коштує зображений на ньому предмет. Потім – команда Б і так далі. В кінці показує картинку із зображенням автомобіля та дівчини і запитує:

- Як ви думаєте, скільки грошей коштує ця машина?

- Як ви думаєте, скільки грошей коштує ця людина/дівчина? (*Правильна відповідь: «Людина/ дівчина безцінна»*).

ПРАВИЛЬНА ЦІНА



Написати твір на тему «Торгівля людьми» за 5 хвилин (5-10 речень)

Торгівля людьми є серйозним порушенням прав і свобод людини та одним із злочинів, що має найтяжчі гуманітарні наслідки.

КОНСПЕКТ УРОКУ № 10

ТЕМА: «Гра «Емої»

КЛАС: 8

ТИП: змішаний

МЕТА: Розвивати самосвідомість та позитивне ставлення до себе

ЦІЛІ/КОМПЕТЕНЦІЇ:

Ц 1 – визначення особистісних характеристик;

Ц 2 – висловлення позитивних особистих рис;

Ц 3 – оцінка власного образу;

Ц 4 – підвищення здатності виражати свої емоції.

ХІД УРОКУ:

Етапи діяльності	Оперативні цілі	Дидактична діяльність	Дидактичні матеріали (засоби та форми організації)	Висновки (оцінки)
Організаційний момент				
Концентрація уваги	Ц 1	Пропонуємо учням пограти в нову гру. Ця гра допоможе їм краще пізнати себе. Як і будь-яка гра, «Еможі» має наступні правила, яких учні повинні дотримуватися.		
Конкретизація теми/ завдань уроку				
Повідомлення нового змісту	Ц 2 Ц 3	Учитель знайомить учнів з правилами гри. Намалюйте малюнок/схему, що ілюструє щось, що представляє кожного з вас.	<i>Додаток 1. Правила гри. Приклади запитань (деталі подано нижче)</i>	
Закріплення та систематизація матеріалу	Ц 4	Оберіть однокласника і загадайте йому бажання, яке неможливо виконати.		
Висновки, оцінки		Якби вам потрібно було сказати одне речення про те, що ми сьогодні робили, що б ви сказали?		

Додаток 1
Правила гри

1. Запитання обирає вчитель.
2. Кожен учень у класі отримує запитання.
3. Всі чекають, поки учень закінчить свою думку.
4. Тільки тоді, коли це дозволено, учні можуть підняти руку і коротко висловити свою думку.
5. Нікому не дозволяється сміятися з інших. Якщо учень засміявся, то він дискваліфікується і може відповідати на поставлене йому запитання, але не має права висловлювати свою думку після того, як висловився інший учень.

Приклади запитань

- **Запитання для дівчат:**

 <p>Розкажи однокласникам щось про себе, що, на твою думку, їх здивує.</p>	 <p>Що б ти хотіла змінити в собі?</p>	 <p>Якою ти бачиш себе через 10 років?</p>	 <p>Чи комфортно тобі у твоєму тілі?</p>
 <p>Чи часто у тебе змінюється настрій?</p>	 <p>Чи віриш ти в себе?</p>	 <p>Наскільки для тебе важлива зовнішність людини?</p>	 <p>Які «внутрішні цінності» друга для тебе важливіші за його зовнішність?</p>
 <p>Якби ти могла керувати своїми снами, що б ти хотіла бачити вночі?</p>	 <p>Як би ти описала себе одним словом?</p>	 <p>Якби ти поїхала на безлюдний острів, що б ти взяла з собою?</p>	 <p>Як ти визначаєш красу?</p>
 <p>Що потрібно знати про людину, яка є твоїм другом?</p>	 <p>Чи є відомі жінки, на яких ти хотіла бути схожою? Хто вони?</p>	 <p>Як ти контролюєш свої емоції?</p>	 <p>Що ти могла б зробити, щоб покращити своє майбутнє?</p>
 <p>Від чого ти отримуєш задоволення в житті?</p>	 <p>Чи відчувала ти коли-небудь, що про тебе судять за твоєю зовнішністю?</p>	 <p>Обери однокласниць і вислови їм бажання, яке можна виконати, і бажання, яке не можна.</p>	 <p>Чи є у тебе страхи щодо свого майбутнього? Якщо так, то які?</p>

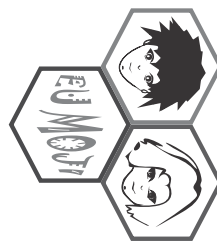

 <p>Розкажи однокласникам щось про себе, що, на твою думку, їх здивує.</p>	 <p>Яким ти бачиш себе через 10 років?</p>	 <p>Чи добре ти почувашся у своєму тілі?</p>	 <p>Які «внутрішні цінності» друга для тебе важливіші за його зовнішність?</p>
 <p>Як ти почувашся, коли більшість людей висловлюють свою думку про тебе?</p>	 <p>Чи відчував ти коли-небудь, що про тебе судять за твоєю зовнішністю?</p>	 <p>Що б ти хотів змінити в собі як особистості?</p>	 <p>На що ти звертаєш увагу, коли вперше бачиш людину?</p>
 <p>Закінчи речення: «Я собі не подобаюся...», «Я собі подобаюся...», «Якби ти по-справжньому знав мене, то виявив би, що я...»</p>	 <p>Хто твій улюблений спортсмен?</p>	 <p>Чи є у тебе риса характеру, яка спричиняє тобі проблеми?</p>	 <p>Чи можеш ти розповісти другу абсолютно все про себе?</p>
 <p>Скажи чесно свою думку про себе.</p>	 <p>Чи відрізняються чоловіки у спілкуванні від жінок? Якщо так, то в чому ти бачиш відмінності?</p>	 <p>Що ти найбільше цінуєш у своєму найкращому другові?</p>	 <p>Що змушує тебе особливо пишатися собою? Додає впевненості в собі?</p>
 <p>Якщо ти переживаєш неприємну ситуацію, з ким ти говориш?</p>	 <p>Які у тебе хобі і як часто ти ними займаєшся?</p>	 <p>Чи став би ти розлучатися зі своєю дівчиною через текстове повідомлення замість того, щоб зустрітися з нею особисто?</p>	 <p>На твою думку, соціальні мережі пропонують більше можливостей чи більше небезпек?</p>

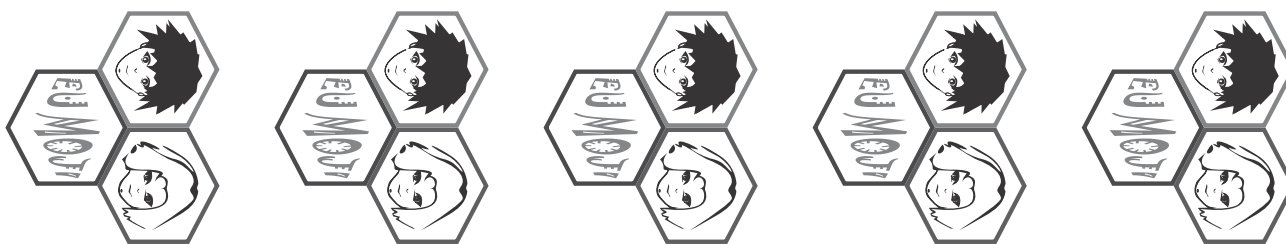
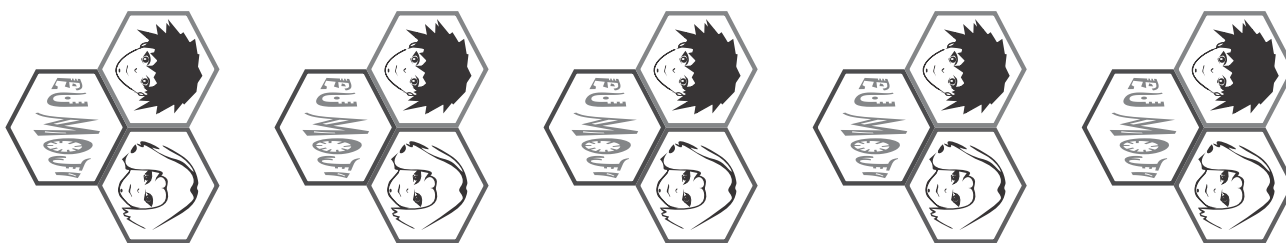
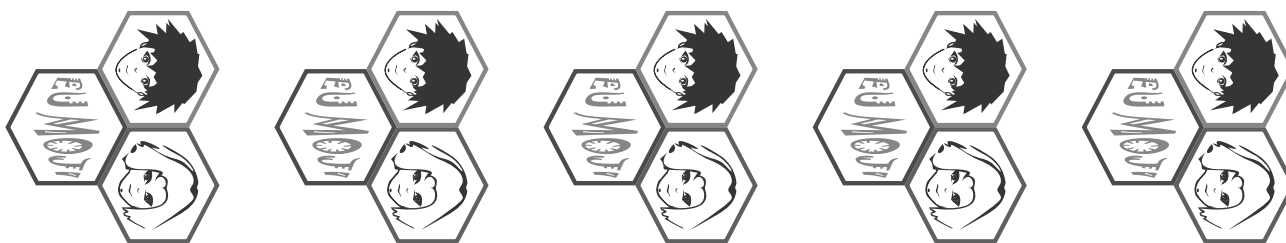
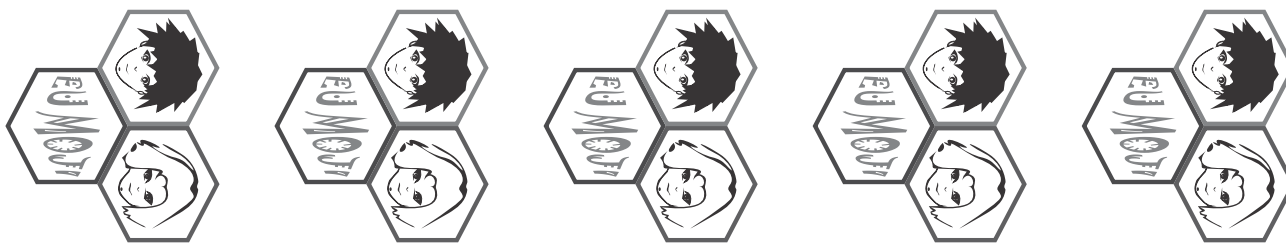

КОНСПЕКТ УРОКУ №11

ТЕМА: «Не закривайте очі на соціальні мережі»

КЛАС: 8

ТИП: змішаний урок

МЕТА: Поінформувати учнів про небезпеку соціальних мереж

ЦІЛІ/КОМПЕТЕНЦІЇ:

Ц 1 – розвивати навички самовираження;

Ц 2 – розвивати вміння критично оцінювати певну поведінку та ставлення.

ХІД УРОКУ:

Етапи діяльності	Оперативні цілі	Дидактична діяльність	Дидактичні матеріали (засоби та форми організації)	Висновки (оцінки)
Організаційний момент				
Концентрація уваги	Ц 1	Бесіда: «Що вам подобається в соціальних мережах?»	<i>Бесіда</i>	
Конкретизація теми/ завдань уроку				
Повідомлення нового змісту	Ц 2	Перегляньте з учнями відео «Не закривайте очі на соціальні мережі», потім кожен учень повинен самостійно заповнити робочий аркуш.	<i>Відео:</i> https://www.youtube.com/watch?v=HDSCTJYdO0g	
Закріплення та систематизація матеріалу	Ц 1 Ц 2	Обговорення всіх запитань, одне за одним.	<i>Обговорення</i>	
Висновки, оцінки		Як ви вважаєте, що нового ви дізналися сьогодні?		

Бесіда «Що вам подобається в соціальних мережах?»

1. Що вам подобається в соціальних мережах?
2. Яка буде різниця, коли ви надсилаєте фото чи повідомлення мамі/найкращій подрузі?
3. Яка буде різниця, коли ви надсилаєте фото/текстові повідомлення друзям однієї/протилежної статі?
4. Яка буде різниця, коли ви надсилаєте фото/текстові повідомлення людині, в яку закохані, чи просто другові, з яким давно знайомі?

Перегляньте з учнями відео «Не закривайте очі на соціальні мережі»:
<https://www.youtube.com/watch?v=HDSCTJYdO0g>

Потім кожен учень повинен самостійно заповнити робочий аркуш 1.

Всі повинні відповісти чесно на запитання.

Ще раз перегляньте з учнями фільм.

Як можна було уникнути пастки, в яку потрапила дівчина?

❖ **Робочий аркуш 1**

1. Чи можете ви ідентифікувати себе з кимось у цьому відео? Якщо так, то з ким?	
2. Будь ласка, коротко опишіть кожен момент, який вас здивував у цьому відео.	
3. Які питання виникли у вас після перегляду відео?	
4. Що батько каже своїй доньці?	
5. Що говорить мати своїй доньці?	
6. Що батьки кажуть своєму синові?	
7. Які фотографії є невинними, а які ні?	
8. Що не так зі ставленням батьків на початку фільму?	
9. Коли батьки відчиняють двері до кімнати доньки, що вони могли б зробити по-іншому?	
10. Які почуття викликає у вас відвідувач, який викрав їхню доньку?	
11. Зверніть увагу на рух рук відвідувача, який тягнеться до доньки: що б це могло означати?	
12. Яке обличчя другого відвідувача, який хоче поговорити з батьками?	
13. Другий відвідувач просить батьків щось зробити. Що саме? Що це означає?	
14. Що повинна сказати мати доньці та синові?	
15. Що повинен сказати батько дочці і синові?	
16. Що ви дізналися з цього фільму?	

* Порада для вчителя: перегляньте фільм ще раз з учнями для подальшого вивчення через 4-5 тижнів.

КОНСПЕКТ УРОКУ №12

ТЕМА: Що ми знаємо про торгівлю людьми?

КЛАС: 8

ТИП: змішаний

МЕТА: Усвідомити, наскільки цінною та важливою є кожна людина.

ЦІЛІ/КОМПЕТЕНЦІЇ:

Ц 1 – визначити зміст поняття «торгівля людьми»;

Ц 2 – знати зміст поняття «кібербулінг»;

Ц 3 – ознайомитись із деякими формами кібербулінгу;

Ц 4 – знати про те, як діють торговці людьми в Інтернеті.

ХІД УРОКУ:

Етапи діяльності	Опера тивні цілі	Дидактична діяльність	Дидактичні матеріали (засоби та форми організації)	Висновки (оцінки)
Організаційний момент				
Концентрація уваги		Учитель ставить запитання учням: «Чи легко вам у повсякденному житті відмовитися від запрошення вашого найкращого друга на якусь подію, куди ви не хочете йти?»	<i>Обговорення</i>	
Конкретизація теми/ завдань уроку				
Повідомлення нового змісту		Бесіда: Пояснення матеріалу. Учитель обговорює з учнями, що таке торгівля людьми та кібербулінг. Учні разом з учителем аналізують відео , а потім заповнюють <i>робочий аркуш 1</i> . Учні повинні сформулювати 3 запитання, пов'язані з питанням на робочому аркуші, а потім знайти на них відповіді. Представник кожної групи презентує зроблені висновки перед усім класом. Робочий аркуш 2 « <i>Зоряний спалах</i> ».	<i>Відео:</i> https://www.youtube.com/watch?v=b-gaa9Zl2JE&t=7s	
Закріплення та систематизація матеріалу		Написати есе на тему «Що допомагає молодій людині активно протистояти булінгу та кібербулінгу».	<i>Есе</i>	
Висновки, оцінки		Яка ідея або інформація привернула вашу увагу на сьогоднішньому уроці? Яке питання ви хотіли б поставити з приводу теми, що обговорювали?		

Бесіда: Пояснення матеріалу

Учитель обговорює з учнями, що таке торгівля людьми та кібербулінг.

Торгівля людьми – здійснення з метою експлуатації вербування, перевезення, передачі, приховування чи отримання людей шляхом погрози силою або її застосування чи інших форм примусу, викрадення, шахрайства, обману, зловживання владою чи вразливістю стану або шляхом підкупу у вигляді платежів чи вигод для одержання згоди особи, яка контролює іншу особу. (Визначення взято з «Протоколу з попередження торгівлі людьми, особливо жінками і дітьми»).

Кібербулінг або кіберзалякування – це різні форми психологічного насильства з використанням технологій для нападу, знущання, роздратування, погроз людині або груп людей. Кібербулінг може включати: неодноразові знущання над людиною; надсилання повідомлень із погрозами та переслідуванням; висміювання когось шляхом створення фальшивого профілю або блогу, що містить принизливу інформацію; використання непристойного контенту та сексуальних зауважень під час онлайн-розмов; публікацію особистих відео або фотографій в Інтернеті без згоди людини.

Учитель пропонує учням обговорити наступні форми кібербулінгу. Учні в парах обговорюють, що означає «грумінг», «секстинг», «онлайн-шахрайство», «кіберпереслідування» тощо.

Представники груп презентують свої відповіді перед класом. Вчитель втручається з доповненнями та виправленнями.

Учитель пропонує учням переглянути відео про кібер грумінг: <https://www.youtube.com/watch?v=b-gaa9Zl2JE&t=7s>.

Учні разом з учителем аналізують відео, а потім заповнюють *робочий аркуш 1*. Учні в парах обговорюють отримані відповіді.

❖ **Робочий аркуш 1**

Дайте відповіді на наступні запитання:

- Чи може будь-яка людина потрапити в поле зору торговців людьми?
- Чи знаєте ви людей з вашого близького оточення, яких заманювали, погрожували або шантажували незнайомці в Інтернеті?
- Що таке шахрайство у сфері сексуальних послуг?
- Чи можна довіряти обіцянкам незнайомців, з якими ми спілкуємося в інтернеті?
- Чи можемо ми пристати на запрошення зустрітися з кимось, хто обіцяє вирішити наші проблеми?
- Чи є викрадення дітей в Інтернеті злочином?
- До кого звертатися людям, яким погрожують в Інтернеті?
- Чи повинні жертви торгівлі людьми самі «вирішувати проблеми» з торговцями людьми?

Учитель роздає та розподіляє між учнями *робочий аркуш 2*, потім об'єднує учнів у 5 груп і роздає завдання.

Учні повинні сформулювати 3 запитання, пов'язані з питанням на робочому аркуші, а потім знайти відповідні відповіді. Представник кожної групи презентує зроблені висновки перед усім класом.

❖ **Робочий аркуш 2 «Зоряний спалах»**

Деякі види булінгу можуть бути перенесені в Інтернет. Це називається кібербулінг. Сформулюйте ще три запитання до кожного з наведених запитань:

1. Хто такі грумери?

Хто...

Хто...

Хто...

2. Де відбувається кібербулінг?

Де...

Де...

Де...

3. Чому відбувається кібербулінг?

Чому...

Чому...

Чому...

4. Коли відбувається сексуальне насильство?

Коли...

Коли...

Коли...

5. Як здійснюється хакерство?

Як...

Як...

Як...



Виклики та ризики в Інтернеті

*(матеріал підготовлений Лауренціу Дінке,
головним комісаром поліції, координатором Регіонального центру
по боротьбі з торгівлею людьми в м.Тімішоара, Румунія)*

КІБЕРБУЛІНГ (або кіберзалякування) відноситься до однієї з форм психологічного насильства, де використовують технології з метою нападу, знуцання, погрози людині або групі людей. Кібербулінг може включати в себе:

- неодноразові знуцання над людиною;
- надсилання повідомлень із погрозами та переслідуванням;
- висміювання когось шляхом створення фейкового профілю або блогу, що містить принизливу інформацію;
- використання непристойного контенту та сексуальних висловлювань під час онлайн-розмов;
- публікація онлайн відео або особистих фотографій без згоди особи.

ГРУМІНГ – це заманювання дитини з метою сексуального насильства з боку дорослих, які намагаються завоювати довіру дитини та побудувати «дружбу».

З дитиною можуть вести бесіди на інтимні теми з метою поступового ознайомлення її з матеріалами сексуального характеру, щоб зменшити її опір до заборон.

Грумінг – це навмисна маніпулятивна поведінка, ініційована за допомогою несексуальних підходів, поступового, повільного знайомства з дитиною з метою сексуального насильства над нею.

Переважає онлайн-середовищем є соціальні мережі (Facebook, Instagram, Tik Tok, та ін.), великі простори онлайн-комунікації, які використовуються булерами для легкого зближення з дітьми, внесення сексуальних елементів у їхні стосунки, а також інші системи звукової, графічної та текстової комунікації (такі як Zoom, Meet, Teams, Skype, Messenger, WhatsApp, Telegram, Viber та ін.) або сайти, присвячені онлайн-іграм, які дають необмежений доступ до повного та ізольованого спілкування з дітьми.

Якщо дитина не має контакту з дорослим, вона ризикує стати жертвою сексуального або інших форм насильства.

КІБЕРСТАЛКІНГ – це анонімне вистежування жертв, що здійснюються через онлайн-платформи, з метою організації злочинних дій на зразок переслідування, спроб домагання, фізичного насильства, побиття. Мотивом може бути контроль або залякування жертви. Відстежуючи через Інтернет користувачів, злочинець може отримувати інформацію про час, місце та всі необхідні умови здійснення майбутнього нападу.

Зібрана інформація також може бути використана в інших злочинах, таких як крадіжка особистих даних або офлайн-переслідування. Переслідування може бути спрямоване проти окремих осіб, груп або навіть організацій і може набувати різних форм, включаючи наклепи і погрози.

Коли хтось продовжує писати вам, хоча ви просили цього не робити, або починає нападати на вас, ви стаєте жертвою кіберпереслідування.

ОНЛАЙН-ШЕЙМІНГ, який також називають «культурою виклику», – це форма ганьби/приниження, коли жертву публічно принижують в інтернеті через соціальні медіа-платформи або групи в месенджерах. Це форма підбурювання до насильства та ненависті.

Християнська віра – важлива частина

Релігійне виховання, як у сім'ї, церкві, так і в школі, є здобутком для людства, оскільки воно зменшує страждання та гріхи у світі, створює рівновагу через надію і приносить життя, єдність та сенс.

Для розвитку духовного і психічного здоров'я наших дітей і молоді, а також для зміцнення стійкої ідентичності, необхідні стосунки з Богом і спілкування між християнами. Бо «хто у Христі, той нове створіння; старе минуло, ось, усе нове стало» (II Кор. 5:17).

Розуміючи, наскільки важливо для людини будувати стосунки з Богом з самого раннього віку, вчителі релігії в різних християнських конфесіях прагнули створити такі види діяльності, які допомагали б учням у цьому розвитку та зміцненні їхньої духовної ідентичності.

Здорова християнська ідентичність має важливе значення для захисту та запобігання всім формам насильства і сприяє формуванню особистості, прив'язаної до реальності.

Християнська віра, спільнота і молитва також є важливою частиною внутрішнього зцілення для тих дітей і молодих людей, які вже зазнали насильства. Наші діти, наша молодь повинні набути переконання, що вони ніколи не бувають самотніми, що Христос, Господь, присутній у житті кожного: «Ось Я з вами по всі дні аж до кінця віку» (Мт. 28:19) і чекає, коли ми попросимо Його про допомогу: «І покличеш Мене в день скрути, і Я визволю тебе, і ти прославиш Мене» (Пс. 49:16). Він може зцілити будь-яку рану, бо Він є лікарем наших душ і тіл і тому, що Він любить нас безмежною любов'ю. І коли більше ніхто нічого не може зробити, коли все навколо руйнується, наш Бог може все! Ось чому ми говоримо разом з псалмоспівцем: «Хто є Бог, великий, як наш Бог? Ти Бог, що твориш чудеса!» (Пс. 76:13).

На наступних сторінках розміщені матеріали, рекомендовані до використання, які ви можете розширювати самостійно, адаптуючи їх залежно від ваших потреб.

Назви підручників за віковими категоріями:

Дошкільнята: «Моя сім'я – частина Церкви»

Початкова школа: «Бог любить мене»

Середня школа: «Ісус Христос – мій Пастир»

Старша школа: «Святий Дух зі мною»

Віднайди те, що було втрачено

1. Вступ/підготовка:

1. Перед початком заняття вчитель говорить учням наступне: «Я розповім вам про ситуацію в моєму житті, коли я загубив щось цінне і молився, щоб Ісус допоміг мені знайти цю річ, і через деякий час я її знайшов. Я був дуже щасливий. А потім я подякував Богові за це».

2. Учитель робить це зізнання, тримаючи в руках «кубик/камінь розповіді», який потім передає учневі.

3. Учень ділиться схожою ситуацією, яку пережив сам або його близька людина, висловлюючи свої почуття в момент усвідомлення втрати, а також в момент віднайдення. Кубик передається іншим учням по черзі.

4. Ми всі разом радіємо і дякуємо Богові щоразу, коли чуємо історію учня, який знайшов те, що втратив.

2. Основна частина:

Читаємо разом: *«Хто з вас, маючи сто овець і загубивши одну з них, не залишить дев'яносто дев'ять на пасовиську, а сам не піде за загубленою, аж поки не знайде її? А коли знайде, то з радістю покладе її собі на плечі, а коли повернеться додому, то скликає друзів і сусідів і каже їм: «Радійте зі мною! Радійте зі мною, бо я знайшов мою вівцю, що загубилася» (Луки 15:4-6).*

• Обговорення питань:

- Хто такий пастир?
- Хто такі вівці?
- Як виглядає вівця, коли вона загубилася?

• Обговорення ситуацій:

1) Учениця 5-го класу приходить додому і чує: «Твої оцінки дуже погані! З тебе не буде ніякого толку!»

- Як ви вважаєш, чи дійсно для дівчинки все втрачено?
- Хто може їй допомогти?
- Як Ісус може допомогти цій дівчинці?

2) Хлопчика з 5-го класу спіймали на крадіжці крутої комп'ютерної гри з магазину. Власник помітив злодія і сказав йому: «Хлопче, тепер ти пропав!»

- Що ви думаєте про цю ситуацію?
- Хто може допомогти хлопчикові?
- Як Ісус може допомогти цьому хлопчикові?

3) Дівчинку не приймають у класі деякі однокласники, вони часто насміхаються з неї і дівчинка думає: «Я – невдаха!».

- А ви як думаєте?
- Хто може допомогти дівчинці?
- Як Ісус може допомогти цій дівчинці?

3. Поглиблення і молитва:

Учням пропонується індивідуально записати відповіді на наступні запитання:

1. Що я роблю, якщо втрачаю щось дуже цінне для мене?
2. Що робити, якщо я знайду те, що загубив?
3. Що робити, коли я відчуваю себе загубленим?
4. Що робити, якщо я помітив, що однокласник має проблеми?

«Покличте Мене в день утиску, і Я визволю вас, і ви прославите Мене» (Пс. 50:15).

Молитва: «Дорогий Ісусе Христе, Ти – мій Пастир, і я завжди прошу Тебе допомогти мені, коли я відчуваю себе загубленим. Я потребую Твого захисту і Твоєї допомоги. Я також хочу дякувати Тобі щоразу, коли Ти відповідаєш на мої молитви і допомагаєш мені. І якщо хтось інший відчуває себе загубленим, будь ласка, дай мені мужність і мудрість допомогти йому».

Де твій скарб?

1. Вступ/підготовка:

- **Гра «Етожі».**

- **4 запитання для себе:**

1. Що ти найбільше любиш робити у вільний час, у школі, з сім'єю, на відпочинку?
2. Що тобі найбільше подобається: які у тебе хобі, яку професію ти хочеш здобути?
3. Де тобі найбільше подобається бувати?
4. З ким ти найбільше любиш проводити час?

Перед початком виконання завдання вчитель звертається до учнів: «Відповіді говорять щось про нас, це – наші секрети, не розмовляйте зараз, але запишіть свої відповіді або зробіть маленькі малюнки, щоб нагадати нам про свої відповіді на 4 запитання вище, тому що це допоможе нам зробити наступний крок».

2. Основна частина:

- **Вправа «У пошуках скарбів»:**

а) Відповіді на ці 4 запитання важливі, вони показують наші таємниці, які подібні до скарбів – вони показують нашу пристрасть, вони показують, куди ми вкладаємо нашу душу і вони показують наше серце – ці «скарби» ми повинні захищати, як наше серце.

б) Скарби – «перлини» з Біблії:

- *«Бо де ваш скарб, там буде і ваше серце» (Матвія 6:21).*

- *«Бережи своє серце понад усе, бо з нього витікають джерела життя» (Припов. 4:23) або інший переклад: «Бережи своє серце з усією старанністю, бо з нього походить життя».*

- Як ми бережемо чи захищаємо своє серце? Що це означає?

в) Приказка: «Чим серце наповнене, те виливається з уст».

- *«Добра людина виносить добро з доброї скарбниці серця свого, а лиха людина виносить лихе з лихої скарбниці серця свого, бо з надлишку серця говорять уста її» (Лк. 6:45).*

- Що це означає?

- Коли в нашому серці є щось брудне – про що тоді говорити?

- Чи траплялося з вами таке, що хтось говорив неприємні речі, і ви розуміли, що це йшло від його брудного серця?

г) Притча Ісуса: «Царство Боже порівнюється з тим, що хтось знайшов скарб»:

- «Царство Небесне більше схоже на скарб, захований у скарбниці. Людина, яка знайшла його, ховає його, і з радості йде, продає все, що має, і купує цей скарб» (Матвія 13:44).

д) Що означає, що Царство Боже подібне до скарбу?

Наше багатство і скарб – це наші стосунки з нашим Небесним Отцем. Ми знаємо, що Він любить нас, що Він забажав і створив нас саме такими, якими ми виглядаємо.

Нашим скарбом є те, що Ісус помер за нас, любить нас і хоче бути нашим пастирем на все життя. Ісус хоче бути нашим найкращим другом, а це – великий скарб.

Це наш скарб, тому що Святий Дух хоче жити в нас, хоче втішати нас і вести нас. Це справжнє багатство – належати до спільноти християн, які об'єднані в церкві як одна велика духовна сім'я.

3. Поглиблення і молитва:

- Малюнок: «Твоє серце – твій скарб»

а) Кожен отримує шаблон серця і розфарбовує його у кольори на свій вибір. Потім кожен може зробити свій скарб (серце), використовуючи різноманітні намистини, пластикові камінці тощо.

б) Кожен учень створює скарбничку і розфарбовує її, а потім може наповнити її дорогоцінним камінням (пластиковими перлинами) на свій вибір. (Дивіться малюнок і шаблон).

Молитва: «Дякую Тобі, Господи Ісусе, що Ти помер і воскрес за мене, дякую за багатство, яке я маю через Тебе, як мого Господа. Дякую за багатство в моєму серці, за все, що мені дороге і цінне. Дякую за всіх людей і речі, які важливі для мене. Дякую також за навички і таланти, які я здобув або розвинув з Твоєю допомогою. Я – багата людина, бо маю скарб у своєму серці і на небі».

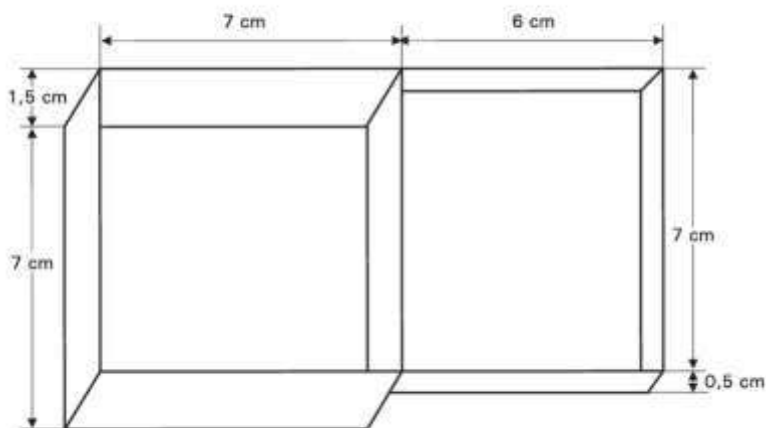

Добрий самарянин у наші дні

1. Вступ/підготовка:

Одного разу жив собі чоловік, який подорожував з Єрусалима до Єрихона. Чи знає хтось цю історію? Хто розповів цю історію? (*Очікувана відповідь: «Ісус!»*). Давайте розкажемо цю історію і разом пригадаємо, що ж тоді сталося. Хто хоче почати? Що сталося з чоловіком, який пішов з Єрусалиму до Єрихону?

2. Основна частина:

А) Учні працюють в групах: хлопці – в одній групі, дівчата – в іншій. Кожен учень отримує історію та запитання.

1) Група хлопчиків: всі читають мовчки і обмірковують відповіді на запитання.

Одного разу хлопчик на ім'я Олександр (*переконайтеся, що ви вибрали ім'я, яке не з'являється в класі*) був сумним і самотнім. Що з ним сталося? Його батько вдарив його. Йому було боляче? Так, йому було дуже боляче! І що йому найбільше боліло? Серце, бо його вдарили словами, а не руками чи чимось іншим. Його батько говорив багато слів, які дуже боляче ранили Олександра. «Ти нічого не можеш зробити, ти ніколи ніким не станеш, ти ні на що не годен... і т.д.». І Олександр вибіг у двір, де його ніхто не бачив, і заплакав. Він відчував, що його серце обливається кров'ю. Хто міг би йому допомогти? Я сподіваюся, що хтось прийде і допоможе йому. Приголубить його, і його серце зцілиться...

Спочатку з двору вийшов друг, і Олександр подумав: він бачить мене, бачить, що мені потрібна допомога і обов'язково прийде до мене! І так, хлопчик кілька разів подивився на Олександра, побачив його і зрозумів, що Олександру потрібна допомога, але розвернувся і пішов в інший бік. Олександр знову залишився один.

Тоді прийшла його мама і теж подивилася в його бік, побачила його і зрозуміла, що перед цим батько вдарив його словами. «Напевно, вона прийде сюди і допоможе мені, вона втішить мене і обійме», - подумав Олександр, але вона теж розвернулася і пішла щось купувати. Він знову залишився один...

Наступного дня в школі вчителька побачила, що він засмучений, підійшла до нього і запитала: «Що сталося?». Нарешті хтось захотів дізнатися, що з ним сталося. Вчителька сприйняла цю біду серйозно, тим більше, що це було не вперше. Пізніше вона зателефонувала батькам і запросила їх на розмову до школи.

Це було нелегко ні для вчительки, ні для батьків, але врешті-решт батьки зрозуміли, що повторюване словесне насильство – це жорстоке поводження, і до нього треба ставитися серйозно. Вони повернулися додому, сповнені рішучості все виправити. Тоді почалося диво перетворення і зцілення: спочатку повільно, лише кілька слів від тата, який був іншим, і врешті-решт крига скресла, і вони разом грали у футбол і дуже весело проводили час.

Запитання для обмірковування:

- Що ви робите, коли хтось сумує?
- Що ви робите, коли вам сумно?

2) Група дівчат: усі читають мовчки і відповідають на запитання подумки.

Одного разу Жанна (*переконайтеся, що ви вибрали ім'я, яке не з'являється в класі*) була засмученою і відмовилася обідати разом з родиною. Чому? Що сталося? Її двоюрідний брат

знову гостював у них вдома, він був трохи старший і, ну, важко сказати, але він торкався її так, як не повинен був. І так знову і знову. Потім він вдарив її і примусив нічого не говорити. І вона не знала, кому розповісти, вибігла у двір і заплакала, сподіваючись, що хтось прийде, допоможе і втішить її.

У двір заходить подруга, бачить її, і Жанна сподівається, що вона прийде і допоможе їй, але хоча подруга кілька разів подивилася на неї, вона розвернулася і пішла додому.

Згодом на подвір'я вийшла її власна мати, бо їй потрібно було щось швидко купити; вона також кілька разів подивилася на Жанну, зрозуміла, що та засмучена, але поспішала, тож Жанна залишилася одна.

Наступного дня вчитель релігії підійшов до Жанни і сказав їй: «Чому ти сумна? Хочеш мені щось розповісти?» І нарешті Жанні вдалося вилити свою душу. Після цього вона відчула себе набагато краще. Вчитель релігії поговорив зі шкільним психологом, і разом вони зателефонували батькам Жанни і запросили їх на розмову.

Батьки були дуже здивовані і поступово зрозуміли, що до цього потрібно ставитися дуже серйозно. Таке переслідування називається насильством, і треба було негайно вживати заходів. Жанну потрібно захистити і допомогти їй знову стати щасливою. А її батьки повинні поговорити з батьками двоюрідного брата Жанни, щоб це більше ніколи не повторилося.

Запитання для обмірковування:

- Що ви робите, коли хтось сумує?
- Що ви робите, коли вам самим сумно?

Б) Після цього весь клас разом читає вголос біблійний текст:

Луки 10:30-37: «Ісус знову промовив і сказав: «Один чоловік ішов з Єрусалиму до Єрихону. Потрапив він до розбійників, які роздягли його догола, пограбували, жорстоко побили, пішли геть і залишили його майже мертвим. Випадково тією ж дорогою йшов священик і, побачивши цього чоловіка, пішов далі і пройшов повз нього. Левит також проходив повз і, побачивши його, пройшов повз. А один самарянин, що був у дорозі, прийшов на те місце, де він був, і, побачивши його, змилосердився над ним. Він підійшов, перев'язав йому рани, змастив їх олією та вином, поклав його на осла, відвіз до заїжджого двору і піклувався про нього. Наступного дня, вирушаючи в дорогу, він вийняв двох левів, дав їх власникові готелю і сказав йому: «Подбай про нього, а все, що витратиш, я поверну тобі, коли ти повернешся». Хто з цих трьох, на вашу думку, показав, що він був ближнім до того, хто потрапив до розбійників?» «Той, що змилосердився над ним», - відповів Учитель Закону. «Іди і зроби так само», - сказав йому Ісус».

3. Поглиблення і молитва:

Обговорення з учнями:

- Що ви робите, коли хтось сумує?
- Що ви робите, коли вам самим сумно?

Молитва: «Дорогий Небесний Батько, Ти знаєш мене і бачиш мене весь час. Ти знаєш, коли я щасливий, а коли сумний. Будь ласка, допоможи мені молитися, коли мені потрібна допомога, і допоможи мені зрозуміти, як Ти відповідаєш на мої молитви. Будь ласка, допоможи мені допомагати іншим, коли справи йдуть не дуже добре».

Довіра і впевненість

Дидактичні матеріали: картонні коробки різного розміру і форми для створення перешкод, молитва, надрукована на кольоровому картоні.

1. Вступ/підготовка:

Вчитель звертається до учнів і пропонує гру, яка називається «Ходіння вірою». Для гри потрібен доброволець (учня, який зголосився, просять вибрати серед однокласників того, кому він довіряє, щоб спільно виконати завдання). Учневі, який зголосився, зав'язують очі, і він повинен буде перетнути клас, уникаючи перешкод, що виникатимуть на його шляху, за допомогою вказівок, які даватиме його товариш. (Так, щоб учень із зав'язаними очима нічого не чув, вчитель просить партнера провести учня із зав'язаними очима через останню перешкоду так, щоб він потрапив у пастку).

Потрапивши в пастку, учень знімає пов'язку з очей. Учитель дякує двом учням і запрошує їх на свої місця, а потім звертається до класу:

- Що сталося?

- Який урок ми можемо з цього винести? *(Очікувана відповідь: «Що ми не можемо повністю довіряти людям»)*.

- Але кому ми можемо повністю довіряти?

- Хто не залишає нас у критичних життєвих ситуаціях?

- Хто завжди поруч з нами, а особливо в часи горя і біди?

- Хто залишається з нами навіть тоді, коли ми його проганяємо? *(Очікувана відповідь: «Бог»)*.

2. Основна частина:

Далі вчитель продовжує бесіду з учнями:

«Хочу розповісти вам історію, яка сталася кілька років тому.

Один відомий акробат оголосив, що збирається перекинути свій канат через Ніагарський водоспад і виконати ще більше акробатичних трюків.

Ви чули про цей водоспад? Це одна з головних туристичних пам'яток Північної Америки, висотою 21 метр.

У день, коли було оголошено про виступ, натовп людей, які прийшли подивитися шоу, вибухнув оплесками, побачивши акробата.

- Привіт, друзі! – радісно вигукнув акробат. Я думав проїхатися на велосипеді над водоспадом. Як гадаєте, я зможу це зробити?

- Так! Так! Так! – захоплено вигукує натовп.

Акробат з великою легкістю переправився на інший бік і звідти крикнув:

- Як ви думаєте, чи зможу я знову сісти на велосипед без рук?

- Ми думаємо, що так!

І він проїхав! на радість натовпу, який вигукував ім'я акробата. Але тут на кінці канату з'являється акробат з тачкою:

- Як ви думаєте, чи зможу я перекинути тачку на інший бік?

- Зможеш! Зможеш!

І, звісно, він це зробив. Радість натовпу була безмежною: аплодували, кидали квіти, вигукували ім'я акробата... Акробат підняв руки, просячи тиші, і запитав:

- Як ви думаєте, чи зможу я перевезти людину на тачці на той бік?

- Так! Ми віримо! Ми віримо!

- Добре, – сказав акробат! Хто зголоситься?

Раптом натовп замовк. Ніхто не наважувався вимовити жодного слова.

- Гей, ти, в зеленій сорочці, – крикнув акробат, вказуючи на чоловіка в першому ряду.

- Хто? Я? Ох..., але я не можу. Знаєте, я згадав, що у мене прийом у лікаря, мені треба йти.

- Тоді ти! Той, що в капелюсі та окулярах, – сказав акробат.

- Ааа, я не можу! Я боюсь висоти.

... і раптом натовп почав розходитися...»

3. Поглиблення і молитва:

- Чого ми вчимося з цієї притчі? (*Очікувана відповідь: «Ми вчимося розрізняти ДОВІРУ і ВІРУ»*).

- Ми повинні довіряти тільки Богові! Довіра, яку ми покладаємо на людей, повинна бути виваженою, вона повинна бути обмеженою.

Вчитель пропонує учням наступну вправу: «Напишіть на аркуші паперу імена 3 людей, яким ви довіряєте. На основі яких критеріїв ви їм довіряєте?» (*Залежно від часу, що залишився, вчитель може обговорити деякі відповіді учнів*).

Далі вчитель говорить: «Наступного разу ви будете журналістами-розслідувачами, і у вас буде завдання розповісти історію з життя когось із ваших знайомих (друга, родича, сусіда), хто довірився Богу, коли всі його друзі покинули його, коли ніхто не міг йому допомогти, і яким був результат».

Молитва: «Господи, Тобі довіряю своє життя, свою душу і все, що маю. Тобі доручаю всіх, кого люблю. Захисти своїм милосердям навіть тих, хто мене ненавидить, і нехай ніхто з них не загине, прости нам, коли ми помиляємося, і коли блукаємо чужими дорогами, візьми нас за руку і приведи нас додому. виправ те, що ми вчинили несправедливо. Залишайся з нами і дай сенс нашому життю, щоб і ми могли залишатися з Тобою і щоб відчували мир і повну перемогу у Твоєму Царстві. Амінь!»

Ісус Христос – мій Пастир

Дидактичні матеріали: молитва, надрукована на білому аркуші, кольорова картка формату А4, клей, намистини, блискітки, дрібні декоративні предмети, ножиці, мотузка.

1. Вступ/підготовка:

Один учень отримує від учителя аркуш паперу з написом 112. Учитель пояснює завдання: «Намалюйте на спині однокласника, який сидить перед вами, те, що ви бачите на отриманому аркуші паперу. Той, на чий спині намалювали, робить те ж саме з учнем, який сидить перед ним, і так далі, поки не дійде до учня в першому ряду, який запише на аркуші паперу те, що він зрозумів».

Правильна відповідь – 112, вчитель записує це число на дошці і ставить наступні запитання:

- Що означає цей номер? Які ще номери екстрених служб ви знаєте?

- Коли ми дзвонимо за цими номерами? *(Очікувана відповідь: «Коли нам загрожує небезпека, коли поруч немає нікого, хто міг би нам допомогти»...)*

- Звідки ви дізнались про ці номери? *(Очікувана відповідь: «Від батьків, дідуся, бабусі, брата, сестри, друга...»)*

- Ви коли-небудь дзвонили на ці номери? Навіщо?

- Що ви робите, коли не можеш нікого попросити про допомогу і не маєш телефону, щоб зателефонувати до екстрених служб? Кому ви телефонуєте про допомогу?

2. Основна частина:

Вчитель розповідає учням історію:

«В той час, коли наша країна була під владою комуністичного режиму, люди втратили свободу: свободу слова, свободу виїжджати за межі країни, навіть свободу виявляти свою віру в Бога. Багато церков було закрито і заборонено. Людям, які ходили до церкви по неділях, почали погрожувати, а іноді і заарештовувати. Так сталося з одним чоловіком, Георгієм, якого заарештували за те, що він говорив з людьми про Бога.

Одного разу охоронець відчинив камеру і наказав ув'язненим вийти, бо їх повинні були відвезти до табору примусової праці. В'язнів завантажили у відкриті причепи, які буксировали вантажівки, що вирушили в дорогу під конвоєм охоронців. У той час, як всі в'язні були налякані, Георгій продовжував спокійно молитися. У якийсь момент один з чоловіків, які сиділи з ним в одній камері, сердито звернувся до нього:

- Скільки ти ще будеш молитися? Хіба ти не бачиш, що твій Бог покинув тебе? Скільки часу ти молишся, і що ти маєш?

- Еге ж... Я щойно набрав номер екстреного виклику, – тихо промовив Георгій.

- Який номер екстреного виклику? – запитав інший в'язень, виведений з себе спокоєм Георгія.

- 856! – відповів Георгій, і в цей момент автомобіль потрапив у вибоїну, викинувши його з причепа.

Як ви думаєте, що сталося?

Оскільки на вулиці був грозовий день і йшов сильний дощ, і Георгій приземлився прямо в канаву, повну бруду і води, охоронці, які супроводжували конвой ув'язнених, не помітили його. Так його врятував Той, кого він покликав на допомогу, набравши номер 856».

3. Поглиблення і молитва:

- Чи знає хтось, що означає число 856?

«У день моєї скорботи я кликав до Тебе, і Ти вислухав мене» (Псалом 85:6).

- Поки Бог присутній у нашому житті, поки ми маємо живі стосунки з Богом, ми також маємо прямий зв'язок з Ним, незалежно від того, чи є у нас телефон чи ні, чи є у нас сигнал чи ні, тому що Він нам так сказав:

«І покличеш Мене в день скорботи, і Я визволю тебе...» (Псалом 49:16).

- Використовуючи отримані матеріали, зробіть малюнок з цією прекрасною молитвою в центрі, який ви можете повісити на стіну в своїй кімнаті або подарувати близькій людині.

Молитва: «Господи Ісусе Христе, Ти – мій помічник, і я в Твоїх руках! Я загубився, я хворий, я образив Тебе! Я покинув Тебе, Господи, не покинь мене! Я відійшов від Тебе, вийди і знайди мене! Не маю іншого виходу, Господи, крім Тебе!»

Вступ до фізичної самооборони

(Матеріал підготував Маркус Швіттер – теолог, соціальний працівник, фахівець з підготовки вищих військових кадрів (Румунія))

- **Коротко про фізичну сторону тактичної самооборони:**

«Рукопашний бій», в нашому випадку метод «крав-мага», що в перекладі з іврити означає «контактний бій», є одним з найефективніших способів самозахисту. Для звичайних людей не потрібно ніяких спеціальних, раніше набутих знань або років навчання чи інших філософських знань, як в азіатських бойових мистецтвах.

Причина проста і зрозуміла – метод «Рукопашний бій» розроблявся не як вид спорту або спосіб життя, а у військовій справі для кризових ситуацій. З цієї причини крав-мага використовується на різних рівнях по всьому світу в спецпідрозділах, поліцейських підрозділах і в тактичній самообороні. Він настільки ефективний, що навіть дітям вистачає сил дати відсіч хулігану або «поганому дорослому» і не стати безпорадною жертвою.

Як і багато чого в житті, цей метод має слабке місце.

Крав-мага – один з найефективніших методів, але це не «чарівна пігулка», яка змінить світ за один шкільний урок. Тут також потрібна певна відданість і зусилля з боку тренера та учня, а також моральна підготовка щодо того, як поводитися з цими новими техніками (які є серйозною зброєю), щоб уникнути зловживань. Навчання цим технікам не займає місяців або років.

Приклад: «Один тренер займався із 14-річною дівчинкою і навчив її основам, займаючись приблизно 1 годину на день протягом чотирьох тижнів. На жаль, приблизно через п'ять місяців на цю дівчинку напав чоловік у стані алкогольного сп'яніння. Завдяки базовій підготовці вона змогла успішно захистити себе і таким чином вберегтися від нападу».

Отже, висновок такий: ми можемо включити цей високоефективний інструмент до посібника «АКВА ВІТА», тому що він надійний і займає близько 15-20 годин з тренером або вчителем фізкультури.

- **Кілька речей, які вчитель може передати учням на уроці:**

- Самозахист завжди починається з того, що ви у своїй свідомості приймаєте рішення, що не хочете стати жертвою і для цього, за необхідності, готові застосувати насильство, щоб захистити себе.

- Злочинці не люблять ризикувати, тому шукають жертв.

- Це означає, що вони «сканують» оточення навколо себе в пошуках самотніх, безпорадних, слабких і необережних людей, яких вони оцінюють як «мішені», вважаючи їх легкими для нападу і такими, що не мають засобів захисту.

- Але якщо людина йде вулицею з високо піднятою головою, впевнена в собі і насторожена (а не з головою в мобільному телефоні), вона стає нецікавою для більшості злочинців.

Вчитель фізкультури може активно працювати над мовою тіла та поставою учнів і дати їм зрозуміти, що вони самі невербально передають своє рішення (бути чи не бути жертвою) тим, хто їх оточує.

Існує стара приказка, що той, хто хоче миру, повинен готуватися до війни, тому що ніхто не нападає на людину/націю, яка вже готова до війни.

Будь ласка, зрозумійте правильно, мова НЕ йде про те, щоб закликати людей (безглуздо) до насильства. НІ! Йдеться про те, що хтось просто повинен бути готовим воювати, тому що в більшості випадків конфлікту не буде!

Наостанок, порада для всіх батьків: «Зміцнюйте впевненість у собі та особистість ваших дітей якомога більше, тому що це одні з найважливіших елементів, коли справа доходить до конфлікту».

- **Кілька практичних порад, які тренер може передати учням:**

«Йдеться НЕ про те, щоб закликати людей до насильства. НІ! Йдеться про те, щоб люди були готові боротися, навіть якщо в більшості випадків конфлікту НЕ БУДЕ! Це просто означає, що середовище, в якому ми живемо, стає безпечнішим, коли людей навчають і готують до боротьби».

❖ **САМОЗАХИСТ ЗАВЖДИ ПОЧИНАЄТЬСЯ У СВІДОМОСТІ ЛЮДИНИ.**

Що це означає? Задовго до фізичного акту самозахисту людина повинна діяти. Вона ПОВИННА прийняти одне з найважливіших рішень: ВИ НЕ БУДЕТЕ ЖЕРТВОЮ! Свідоме рішення НЕ БУТИ ЖЕРТВОЮ пов'язане з вірою в те, що я зможу застосувати фізичну силу, якщо буде потрібно, щоб захистити себе.

Вчитель може активно працювати над мовою тіла та поставою учнів і, як зазначалося вище, донести до них, що своє рішення (бути чи не бути жертвою) вони передають іншим невербально. Дуже важливою є пряма і впевнена постава. Тому що мовою тіла ми візуалізуємо багато «речей», які кривдники можуть і будуть активно зчитувати перед тим, як напасти.

Злочинці не люблять ризикувати, тому вони шукають жертв. Це означає, що вони «сканують» людей, яких класифікують як «слабких» і «необережних», і сприймають їх як легкі «мішені», які НЕ будуть захищатися.

Але як тільки хтось іде з піднятою головою, впевнений і пильний (а не з головою в мобільному телефоні), він стає нецікавим для більшості злочинців.

❖ **У НАДЗВИЧАЙНИХ СИТУАЦІЯХ ЗБРОЄЮ МОЖЕ СЛУГУВАТИ БУДЬ-ЩО.**

Ми всі носимо «зброю» з собою кожного дня в обов'язковому порядку. Наприклад:

- Рюкзак або наплічник – хороший «захисний щит», адже він може полегшити будь-які удари.

- Нерозкрита парасолька – це «захисний механізм» на випадок надзвичайної ситуації.

- Навіть стілець, на якому ми сидимо, або подібні предмети створюють перепону для нападника.

- Ключі від будинку, які тримають у руці (звісно, гострим кінцем назовні), спричиняють неприємні колоті рани та порізи.

Одного разу молода жінка ввечері поверталася додому, коли помітила, що за нею хтось стежить. Вона потягнулася за ключами в сумочці, розвернулася і кілька разів вдарила нападника в обличчя. З ключами в руці їй вдалося втекти, і її більше не переслідували, оскільки злочинець відчув, що не може нападати далі. Тактична самооборона – це, головним чином, нездатність нападника атакувати, щоб жертва могла виграти час для втечі або до виклику поліції на місце події.

❖ ЯК МИ МОЖЕМО ВТРУТИТИСЯ НА ПІДТРИМКУ ЖЕРТВ?

На жаль, доведеним фактом є те, що наші співгромадяни воліють уникати конфліктів, а не втручатися, щоб допомогти, вважаючи, що конфлікт, свідком якого вони є, не є їхнім конфліктом.

Якщо хтось просто кричить «Допоможіть!», то інші повинні втрутитися таким чином:

- Коли на людину нападають, вона повинна сказати: «Жінко в червоному пальто, негайно викличте поліцію, бо цей чоловік мені погрожує» і т.д. Ця жінка (особа), яку просять викликати поліцію в цьому конфлікті, якщо вона не робить того, про що її просять, порушує міжнародний закон (закон про відмову в допомозі).

❖ ЯКЩО ВИ ОПИНИЛИСЯ В РОЛІ ЖЕРТВИ, ЯК ПРАВИЛЬНО ДІЯТИ?

Яким би тривіальним не здавалося це питання, діти та молодь, зокрема, мають абсолютно неправильне уявлення про те, як позбутися небезпечної людини. Вони часто думають про те, щоб втекти і сховатися, але це помилка, яка може стати фатальною. У найгіршому випадку кривдник знайде жертву в її схованці і залишиться з нею наодинці. ЧОМУ жертві важливо шукати місця скупчення людей, наприклад, міні-маркети, заправки, комерційні будівлі тощо?

Злочинці хочуть залишитися непоміченими, тому не шукають скупчення людей. У наш час усі громадські заклади мають камери спостереження, які, в свою чергу, допоможуть поліції ідентифікувати зловмисника.

Тому, якщо вам хтось погрожує, зверніться до оточуючих і повідомте їм про ситуацію, в якій ви опинилися.

❖ СИТУАТИВНА ОБІЗНАНІСТЬ

Сьогодні ми живемо у нібито безпечному, але пасивному та анонімному світі, де майже всі «дивляться» у свої телефони на вулиці. На жаль, це заохочує «поганих хлопців» діяти. Однак, якщо ви навчите людей усвідомлювати, що може статися з ними і що відбувається навколо них, то ви вже зробите важливий крок у запобіганні насильству. Так ви помітите двох п'яних за 100 метрів перед собою і зможете перейти на інший бік вулиці, або помітите, що відбувається на автобусній зупинці, і вирішите вийти на наступній зупинці, і т.д.

Ми рекомендуємо залишати смартфон у кишені, особливо коли ви подорожуєте наодинці. Це потрібно для того, щоб ви могли стежити за тим, що відбувається навколо вас, і вчасно попередити про можливі небезпеки. Ми не хочемо робити з людей параноїків, але хочемо показати їм, що якщо вони на дорозі і не будуть обережними, на них може чекати (смертельна) небезпека. Небезпека може бути як злочинним нападом, так і ямою в асфальті, яку вони могли б переїхати, якби знали про ситуацію.

НАВЧАЛЬНИЙ ПРОЄКТ

Модель самозахисту для спортивних тренерів та вчителів фізичної культури

ТЕМА: Пташка в русі. Підкріплення з акцентом на ловлю м'яча. Розвиток витривалості.

ТИП: змішаний

МІСЦЕ: спортивний майданчик

МАТЕРІАЛИ ТА ОБЛАДНАННЯ: свисток, віхи, секундомір

ВІДЕО МАТЕРІАЛИ: Фільм з моделями захисних вправ: <https://www.evang.ro/ua-clips/>.

НАВЧАЛЬНІ ЦІЛІ:

Наприкінці уроку учні повинні:

- розвинути витривалість через біг на витривалість;
- теоретично перерахувати технічні елементи, що відпрацьовуються;
- підтримувати однокласників/партнерів;
- підвищити свою стійкість до стресу.

ХІД ДІЯЛЬНОСТІ:

1. Організація учнів:

- знайомство та привітання;
- перевірка присутності, екіпірування та стану здоров'я;
- повідомлення теми уроку;
- стройові вправи на концентрацію уваги;
- шиккування в шеренгу.

2. Тренування зі стресостійкості I:

10 хвилин: перегляд **відео** «Стресостійкість» з моделями оборонних вправ: <https://www.evang.ro/ua-clips/>.

Учасники в першому ряду залишаються на місці, виконуючи роль людини, на яку нападають. Ряд 2 кидає виклик партнеру в ряду 1, виконуючи м'який поштовх. У цей момент партнер у першому ряду повинен відповісти на виклик захисною позицією, зробивши крок назад. Захисна позиція полягає у згинанні рук, прийнятті захисної позиції.

Позиція агресора повинна буде рішучою, він має намагатися максимально імітувати реальний випадок.

Рухи виконуються на відстані 3 метрів. Постійно підтримується зоровий контакт з агресором, вчитель пояснює, чому це важливо.

Учні по черзі виконують роль агресора/жертви.

3. Тренування зі стресостійкості II:

10 хвилин: учні сідають у два ряди (двоє – на килимок, один – у положенні лежачи на спині, з зафіксованими на килимку ногами). Учні, що сидять, виконують підняття живота. Після кількох повторень втручається агресор (партнер учня), який імітує удари м'яким предметом (губчастим м'ячем) по партнеру, що рухається.

Удари наносяться по тулубу, уникаючи області обличчя та голови!

Акцент робиться на правильності виконання вправи.

4. Тренування зі стресостійкості III

10 хвилин: учні стають в два ряди обличчям один до одного. Утворюються пари з двох учнів.

Ряд 1 виконує легкий біг на місці, в той час як партнер з іншого ряду втручається, намагаючись порушити активність іншого легкими поштовхами, словесними фразами, щоб залякати.

Учень, якого цькують, повинен намагатися зберегти рівновагу, незважаючи на шум, якому він піддається.

5. Витривалість:

Розвиток витривалості через біг на витривалість.

11 хвилин: біг на витривалість у помірному темпі протягом 2:30 хвилин (хлопці) та 2:00 (дівчата) – 2 рази. Активна перерва між 2 повтореннями, ходьба з дихальними вправами.

6. Відновлення після тренування:

3 хвилини:

- повільний біг з розслабленням рук і ніг;
- ходьба з дихальними вправами: 1-1,5 кола спортзалу;
- глибокий вдих/видих.

7. Організоване закінчення заняття:

- висновки;
- рекомендації щодо виконання;
- рекомендації для самостійної роботи.

Шановні батьки, цей матеріал призначений для вас!

Поданий нижче текст є результатом роботи групи людей, що складається з психологів, педагогів, соціальних працівників, священників, методистів, поліцейських, людей з великим досвідом роботи в громадських організаціях та тих, які безпосередньо працюють з дітьми або дорослими, що отримали травми, спричинені різними видами насильства.

Наша мета – привернути вашу увагу до небезпек, які можуть виникнути в житті вашої дитини.

Незалежно від того, скільки років вашій дитині, знання цих аспектів допоможе вам запобігти травматичному досвіду, який діти можуть отримати в результаті різних видів насильства, найсерйознішим з яких є торгівля людьми.

ЧИ ЗНАЄТЕ ВИ, ЩО...? Небезпека для українців стати жертвою торговців людьми набагато більше зросла внаслідок воєнної агресії з боку росії. З ризиками стикаються не лише жінки та діти, які змушені покидати Україну, але й чоловіки, внутрішньо переміщені особи та постраждалі від війни, що залишаються всередині країни.

Довірливі стосунки дитини з батьками закладаються з дитинства. Саме тоді вона дізнається, що батьки люблять її безумовно, і що про будь-яку біду вона повинна розповісти насамперед батькам. Дитині важко самотійно виявити небезпеку в суспільстві. Саме тому **дитину потрібно захищати і допомагати розпізнавати людей з прихованими намірами.** Для цього дитині потрібна сім'я поруч і, перш за все, добре поінформовані батьки.

Заради **безпеки вашої дитини** вам потрібно знати наступне:

● **СЕРЕДОВИЩЕ ДЛЯ КРИВДНИКІВ І ТОРГОВЦІВ ЛЮДЬМИ – ЦЕ:**

- **Інтернет** (соціальні мережі, ігри, яким діти та підлітки надають перевагу, тощо);
- **мобільний телефон** (групи в соціальних мережах та месенджерах – Facebook, Instagram, Viber, Telegram тощо);
- **коло друзів** дітей/підлітків;
- родичі або близькі люди;
- шкільний колектив, однокласники дітей/підлітків;
- знайомі.

● **НАЙБІЛЬШ ВРАЗЛИВІ КАТЕГОРІЇ:**

На сьогоднішній день повідомлялося про наступні категорії:

- Діти з неповних сімей (де є батьки-одиначки або матері-одиначки) та діти **без нагляду**;
- Діти, батьки яких працюють за кордоном;
- Діти з надмірно авторитарними батьками, які не мають довірливого спілкування з ними;
- Діти з неблагополучних сімей;
- Діти, які не мають хороших стосунків з батьками (батьки не спілкуються з ними/ батьки, які працюють вдень і вночі та не мають часу для своїх дітей).

ЩО ВИ МОЖЕТЕ ЗРОБИТИ, ЩОБ ЗАХИСТИТИ СВОЮ ДИТИНУ?

Зв'язок з дитиною має бути якомога більш тісний!

Знаходьте час для спільних занять, дружніх дискусій!

Знайте про оточення дитини!

(Однолітки, друзі, люди, з якими вона контактує/спілкується)

Отримайте інформацію!

Розповідайте дитині про небезпеку, яка може на неї чекати!

Спостерігайте за дитиною!

Звертайте увагу на поведінку та настрій дитини. Будь-яка зміна може бути ознакою того, що з нею відбувається щось небажане ...

Заохочуйте дитину говорити з вами про свої проблеми (і не боятись покарання), тому що тільки ви можете допомогти їй!

Зв'яжіться з людьми, які можуть вам допомогти, коли справа доходить до ознак будь-якого виду насильства чи торгівлі людьми!

Довідкова лінія:

Звернутися за практичними порадами можна до:

- Національної гарячої лінії з протидії торгівлі людьми та консультування мігрантів 527, що працює за підтримки Міжнародної організації з міграції (МОМ), з 8:00 до 20:00 за номером 527 (безкоштовно з мобільних телефонів) або 0 800 505 501 (безкоштовно зі стаціонарних телефонів).
- Особи, які перебувають за кордоном, можуть звернутися до консультантів гарячої лінії за електронною адресою 527.hotline@gmail.com;
- Національна дитяча «гаряча лінія»: 0 800 500 225 або 116 111 (для дзвінків з мобільного) та Національна «гаряча» лінії з попередження насильства, торгівлі людьми та гендерної дискримінації 0 800 500 335 або 116 123 (для дзвінків з мобільного) ГО «Ла Страда-Україна».

Безкоштовні програми для батьківського контролю

Google Family Link

Google Family Link – це інструмент Google, який допомагає батькам, чії діти проводять занадто багато часу в Інтернеті.

Ця проста та інтуїтивно зрозуміла програма дозволяє встановити основні правила користування телефоном, які допоможуть захистити вашу дитину від будь-яких небезпек, з якими вона може стикатися онлайн.

Як і всі продукти Google, Family Link дуже простий у використанні. Вам просто потрібно завантажити додаток, створити обліковий запис для вас та вашої дитини, а потім підключити обидва телефони.

Завдяки цьому ви зможете керувати додатками, якими користуються ваші діти, годинами, проведеними перед екраном, місцезнаходженням, ви можете встановити обмеження на використання телефону або заблокувати пристрої.

Цікавою особливістю Google Family Link є те, що він пропонує добірку рекомендованих вчителями додатків, які ви можете встановити на свій мобільний телефон віддалено.

Рекомендується батькам, які хочуть знати, що саме роблять їхні діти, коли проводять час у телефонах.

Qustodio

Qustodio – ця програма призначена для батьків, чії діти зловживають мобільними телефонами. Батьки можуть обмежувати час, який виділяється на ігри та різні додатки.

Окрім здатності Qustodio обмежувати використання певних додатків, ця програма пропонує багато інших цікавих можливостей. Наприклад, ви отримуєте щоденний звіт про час, який ваша дитина була онлайн, ви можете заблокувати певні веб-сайти, повідомлення та дзвінки і навіть визначити місцезнаходження дитини завдяки службі геолокації.

Ще однією цікавою особливістю Qustodio є те, що в додатку є кнопка SOS для вашої дитини. Таким чином, вона може покликати на допомогу у будь-який час, незалежно від того, де вона знаходиться.

Family Time

Family Time – це ще одна чудова безкоштовна програма для батьківського контролю. Як і попередні, вона пропонує можливість обмежити час перебування дитини в телефоні, а також блокувати програми, які ви вважаєте некорисними для неї.

Крім того, що Family Time дуже корисний для управління часом вашої дитини, він ще є дійсно корисним додатком, щоб визначити її місцезнаходження.

Додаток має сервіс геолокації в режимі реального часу і дозволяє встановлювати певні обмеження, в яких дитина може використовувати мобільний телефон. Якщо з будь-якої причини ваша дитина виходить за межі фіксованої зони, ви отримаєте про це сповіщення. Крім цього, Family Time - це відмінний застосунок, який може захистити вашу дитину від незнайомих. Окрім кнопки SOS для вашої дитини, він також має можливість отримати доступ до будь-яких підозрілих контактів, завдяки чому ви зможете отримувати сповіщення про будь-які неприйнятні повідомлення, які надходять або надсилаються з мобільного телефону.

My Serene: батьківський контроль

My Serene: батьківський контроль – це безкоштовна програма, призначена для захисту вашої дитини від неприйнятної контенту. Завдяки їй ви можете вирішити, до яких веб-сторінок та програм буде доступ, також тут є функція, яка обмежує використання Інтернету.

My Serene: батьківський контроль був розроблений більше як спосіб захистити вашу дитину, ніж як спосіб контролювати години екранного часу. Ось чому серед основних функцій даного додатка ми знаходимо моніторинг дзвінків, SMS або електронної пошти, а також контролю за геолокацією та можливість блокувати телефон дитини на ніч.

Безсумнівна перевага цього додатка полягає в тому, що він дозволить вам перевіряти повідомлення в WhatsApp, Messenger або Instagram. Фактично, ви можете відстежувати не тільки текстові повідомлення, але й голосові, зображення та відео, які надходять через соціальні мережі.

Securekids

Ця програма пропонує контроль за часом, який дитина проводить у телефоні або планшеті, а також можливість блокувати певні веб-сторінки або навіть вимкнути смартфон вашої дитини. Securekids має широкий спектр можливостей, щоб точно знати, як ваша дитина використовує свій мобільний телефон. Ми знаходимо, наприклад, такі цікаві функції, як: блокування дзвінків з невідомих номерів, встановлення будильника або навіть щоденні звіти про активність вашої дитини на телефоні.

Крім цього, цей додаток включає в себе геолокацію, щоб ви завжди знали, де знаходиться ваша дитина.

У програмі існує кнопка SOS, призначена для наймолодших. Якщо дитина відчуває загрозу чи небезпеку, вона може натиснути на неї і зробити фото, а телефон відправить вам попередження із зображенням дитини та її точного місцезнаходження.

Додаткова інформація про застосунки для батьківського контролю: <https://uk.vpnmentor.com/blog/кращі-додатки-батьківського-контро/>

Корисні лінки

У грі (Пісні для дітей)	https://www.youtube.com/watch?v=oa7THV4fI2w
Пісня «Якщо ти живеш щасливо»	https://www.youtube.com/watch?v=pdpbp7jVKvU
Інтернет-безпека	https://www.youtube.com/watch?v=6il77X1holw
Емоції та почуття - для розуміння дітей	https://www.youtube.com/watch?v=i22lCEXJ6K4
Мультфільм «Думками навиворіт»	https://www.youtube.com/watch?v=kbIBm-SY8M
Анімаційний фільм «Зачарований»	https://www.youtube.com/watch?v=W_B2UZ_ZoxU
Анімаційний фільм «Пайпер»	https://www.youtube.com/watch?v=3A-2NRHWqFQ

«Моє тіло належить мені»	https://poklik.media/pro-stosunky/moie-tilo-pravyla-seksualnoi-bezpeky-dlia-ditei/
Про кібербулінг для підлітків (освітній серіал)	https://www.unicef.org/ukraine/about-cyberbullying-for-teenagers
Відео «Історія Юльки» та «Історія Матеуша»	https://www.youtube.com/watch?v=o87bouFkrvU https://www.youtube.com/watch?v=NfU9hbrLjTM&t=1s
Матеріали інформаційно-освітньої кампанії #stop_sexтинг	https://stop-sexting.in.ua/
Методичний посібник «Формування навичок безпечної поведінки дітей»: частина 2 «Я вмію себе захистити» (для роботи з дітьми підліткового віку)	https://childfund.org.ua/publikatsii/metodichnii-posibnik-formuvannia-navichok-bezpechnoi-povedinki-ditei-chastina-2-ia-vmiiu-sebe-zakhistiti
Матеріали кампанії «Уважні батьки»	https://childfund.org.ua/diialnist/kampaniia-uvazhni-batky
Інформаційно-методичний посібник «Сексуальне насильство над дітьми: причини, наслідки, профілактика»	https://childfund.org.ua/publikatsii/seksualne-nasilstvo-nad-ditmi-prichini-naslidki-profilaktika
Відеолекція «Сексуальне насильство над дітьми: форми та ознаки»	https://www.youtube.com/watch?v=g1xVCWI6xQI&t=1s
Методичний посібник «Навчіть дитину захищатися»	https://childfund.org.ua/publikatsii/metodichnii-posibnik-navchit-ditinu-zakhischatisia
Мультфільм «Розкажи дорослому, якому довіряєш»	https://www.youtube.com/watch?v=lcdfS_5uGI0&t=1s
Відеоролик «Почни говорити» для дітей та дорослих щодо попередження сексуальних домагань у спорті	https://vimeo.com/477933967 ;
Актуальні матеріали щодо психологічної підтримки та захисту дітей від сексуального насильства в інтернеті	https://mon.gov.ua/ua/news/aktualni-materiali-shodo-psiologichnoyi-pidtrimki-ta-zahistu-ditej-vid-seksualnogo-nasilstva-v-interneti

- брошура для батьків «Навчіть дитину правила «Тут мене не торкайся»

https://childfund.org.ua/Uploads/Files/campaing_materials/broshura_Kiko_for_parents.pdf ;

- Методичний посібник «Формування навичок безпечної поведінки дітей»: частина 1

<https://mon.gov.ua/storage/app/media/pozashkilna/bezpeka/1.pdf>

та частина 2: <https://mon.gov.ua/storage/app/media/pozashkilna/bezpeka/2.pdf>

РЕКОМЕНДОВАНІ КОНТАКТИ для отримання допомоги

- Урядова гаряча лінія з протидії торгівлі людьми, запобігання та протидії домашньому насильству, насильству за ознакою статі та насильству стосовно дітей:

1547 (24/7, безкоштовно, анонімно и конфіденційно)

+38 044 284 19 15 (для дзвінків з-за кордону згідно тарифів вашого оператора)

1547.ukc.gov.ua

- Національна гаряча лінія з попередження домашнього насильства, торгівлі людьми та гендерної дискримінації (Ла Страда Україна):

116 123 (безкоштовно з мобільного), 0 800 500 335 (безкоштовно з мобільного або стаціонарного), для дітей та молоді 0 800 500 225 (зі стаціонарного)

hotline@la-strada.org.ua

la-strada.org.ua

Telegram CHL116111 Instagram childhotline_ua Facebook childhotline.ukraine

На Національних гарячих лініях Громадської правозахисної організації «Ла Страда-Україна» можна отримати психологічну, правову, інформаційну допомогу, а також супровід постраждалих від сексуального насильства

- Національна безкоштовна «гаряча лінія» з протидії торгівлі людьми та консультування мігрантів, у тому числі щодо безпечного виїзду за кордон (Міжнародна організація з міграції (МОМ)):

527 (безкоштовно з мобільного) або 0 800 505 501 (безкоштовно зі стаціонарного), щодня з 8:00 до 20:00

527.org.ua

- Додаткова інформація щодо ризиків торгівлі людьми від ОБСЄ

@WORK_SAFE_UA

Допомога онлайн – експертна інформація:

Facebook: www.facebook.com/work.safe.ua/

Instagram: www.instagram.com/work_safe_ua/

Telegram chat-bot «ЗАЛИШАЙСЯ В БЕЗПЕЦІ» **@stay_in_safe_ua**

1. Національна «гаряча лінія» для дітей та молоді: 0 800 500 225 або 116 111 (безкоштовно зі стаціонарного та мобільного телефонів, анонімно), Messenger @childhotline.ukraine, Instagram @childhotline_ua, Telegram @CHL116111.
2. Поліція: 102.
3. Центр надання безоплатної правової допомоги: 0 800 213 103.
4. Урядова консультаційна лінія з питань безпеки дітей в інтернеті: 1545 (далі - 3).
5. Перша національна лінія довіри для попередження суїциду: 73 33.
6. Освітньо-інформаційна кампанія щодо захисту дітей в інтернеті #stop_sexтинг: <https://stop-sexting.in.ua/help/> (для підлітків) та <https://stop-sexting.in.ua/adult/> (для дорослих).

7. «Лінія допомоги»: (067) 975 76 76, (066) 975 76 76, (093) 975 76 76.
8. Національна урядова «гаряча лінія» для постраждалих від домашнього насильства – 1547.
9. «Гаряча лінія» Уповноваженого Президента України з прав дитини: (044) 255 76 75.
10. Освітній омбудсмен України: (095) 143 87 26 (ez@eo.gov.ua, <https://eo.gov.ua/>).
11. «Гаряча лінія» психологічної допомоги та протидії насильству: <https://www.unicef.org/ukraine/stories/hot-lines>
12. Анонімні консультації на сайтах teensLIVE (від фахівців клінік, дружніх до молоді), supportME (від фахівців).
13. Уповноважений Президента України з прав дитини (044) 255 76 75.
14. Національна гаряча лінія з протидії торгівлі людьми та консультування мігрантів: 0-800-505-501 (безкоштовно зі стаціонарних телефонів), 527 (безкоштовно з номерів мобільних операторів України пн. – пт. з 10:00 до 21:00, сб. з 10:00 до 18:00).
15. Гаряча лінія Міністерства закордонних справ України для громадян України, які опинилися в надзвичайних ситуаціях за кордоном: (044) 238 16 57
16. Департамент боротьби зі злочинами, що пов'язані з торгівлею людьми Національної поліції України: (044) 374 37 85 (пн. - сб. з 09:00 до 18:00).
17. Гаряча лінія емоційної підтримки Міжнародної організації з міграції: 0 800 211 444.
18. Гаряча лінія з профілактики суїцидів (<https://lifelineukraine.com/>).
19. Гаряча лінія професійної підтримки «Стоп паніка» безкоштовний багатоканальний номер: 0800 50 18 92.
20. Платформа «Розкажи мені» (<https://tellme.com.ua/>).
21. Канал психологічної підтримки «ПОРУЧ» для підлітків та молоді (https://t.me/poruch_me).
22. В рамках роботи платформи Співдія та Співдія хаб функціонує напрям безкоштовної психологічної підтримки онлайн і офлайн (<https://airtable.com/shrfgyZ1ko5UYxR9r>).
23. За підтримки Національної психологічної асоціації психологи волонтери створили центр психологічної підтримки «Як ти?» (безкоштовно, у будь-який час доби) (<https://bit.ly/3QLUdwO>).
24. Міжнародний Комітет Червоного Хреста (МКЧХ) відкрив гарячу лінію, за якою можна звернутися за підтримкою: 0-800-300-155 (дзвінки безкоштовні).
25. Телеграм-канал «підтримай дитину» створено з турботою про батьків і дітей (<https://t.me/s/pidtrumaidutuny>).
26. Онлайн-платформа «Аврора»: консультування постраждалих від насильства, зокрема сексуального, доступу до якісної дистанційної допомоги у будь-якому куточку України та за кордоном, достатньо лише заповнити заявку на сайті «Розірви коло» у розділі «Психотерапевтична допомога» (<https://rozirvykolo.org/mental-support/>).
27. Екстрена психологічна допомога при Кризовому Центрі медико-психологічної допомоги: (068) 770 37 70, (099) 632 18 18, (093) 609 30 03.
28. Група психологічної підтримки «Разом» (<https://razom.live/>).

Подяка

Дякуємо всім, хто підтримав нас у розробці цього посібника практичними порадами, моральною підтримкою та молитвою.

Насамперед ми вдячні робочій групі «Ковчег Благословення» (Sibiu A.B.S.), а також співробітникам Сибіуської єпархії. Деякі з учасників представляють різні фонди допомоги, що спеціалізуються в галузі, яка розглядається в цьому посібнику, і залежать від пожертвувань для здійснення своєї роботи. Спеціалізація цих фондів зосереджена на допомозі людям, які постраждали від насильства і торгівлі людьми, а також на запобіганні цим явищам. Наша робоча група впродовж усього часу своєї діяльності отримувала фінансову підтримку від фондів «Хліб для світу» (“Brot für die Welt”) та «Надія для Східної Європи» (“Hoffnung für Osteuropa”), яким ми також хотіли б висловити свою подяку. Ми вдячні їм, а також усім, хто приєднався до нас із порадами/пропозиціями або іншим внеском.

Ми особливо вдячні нашому Господу Ісусу Христу, Який вів нас через Святого Духа на всіх етапах розвитку проєкту і з чією допомогою підтримувалася гармонійна робоча атмосфера та вирішувалися різні проблеми.

Дякуємо співавторам цього посібника, зокрема наступним категоріям учасників: вчителям, вихователям, викладачам, поліцейським, соціальним працівникам, психологам, церковним служителям, шкільним інспекторам, членам Окружного центру освітніх ресурсів і допомоги («Centrul Județean de Resurse și Asistență Educațională» - CJRAE, Румунія), членам Національного агентства з питань протидії торгівлі людьми («Agenția Națională Împotriva Traficului de Persoane» – ANITP, Румунія), представникам єпископату та різних громадських організацій, які брали участь у проєкті, зокрема громадській організації «Fundatia Șinca» (м.Орадя, Румунія).

Також ми вдячні педагогам Юлії Островській (приватна ЗОШ I-III ступенів «Софія», м.Черкаси, Україна) та Віоріці Морару (гімназія №9 м.Ізмаїл, Одеська обл., Україна) за переклад даного посібника українською мовою.

Команда проєкту

Дошкільний рівень: Делія Стоіческу

Початкова школа: Лаура Переян, Флавіус Іліоні-Лога, Елла Міхай

Середня школа: Сімона Кимпеан, Анамарія Кордун, Мірча Бікан, Еріка Клемм, Ема Маскаш, Тетяна Шинка

Старша школа: Сімона Кимпеан, Лауренціу Дінке, Анамарія Кордун, Ема Маскаш, Еріка Клемм

Батьки: Дойна Соломон

Психологічний аспект: Мугур Фреціле, Сімона Кимпеан, Ема Маскаш, Еріка Клемм

Духовний аспект: Еріка Клемм, Елена Нікореску, Іонуц Котой, Раду Кимпеан, Аннелізе Хелтманн

Насильство в Інтернеті: Лауренціу Дінке, Ема Маскаш, Сімона Кимпеан, Еріка Клемм, Джордж-Маріус Шинка

Управління стресом: Євген Соломон, Маркус Швіттер, Теодора Бобеш

Координатори: Еріка Клемм, Тетяна Шинка, Юлія Островська

Верстка: Кармен Стате

Переклад українською: Віоріка Морару

Коректура тексту: Юлія Островська

Графіка: Роберт Захареску, Діана Захареску, Еріка Клемм



АКВА ВІТА (жива вода) -
очищає нас усередині та зовні,
ЗВІЛЬНЯЄ нас,
зцілює та ВИВОДИТЬ ТОКСИНИ,
настільки звична та
ДОРОГОЦІННА

